

Project leader / Chargé de projet :
FB
 Part number / Numéro de pièce :
SPPAMG22.20X48
 Part name / Nom de la pièce :
POLYMAC AXES20X48
 Designer / Concepteur :
OS

Paint system / Système de peinture :
TEXTURAL III, TEXTURAL IV, PERSPECTRA PLUS

Nominal thickness / Épaisseur nominale :
22 Gauge/Jauge
 Material / Matériau :
STEEL / ACIER

Revisions / Révisions

REV.	DESCRIPTION
B	Ajout palette de vissage
A	Original
-	-
-	-
-	-

Update / Mise à jour :
2026-06-15



File Name / Nom de fichier : SPPG24.20X48	Revision / Révision B	Drawn by / Dessiné par : OS	Date : 2026-06-15	Size / Format : Tabloid 11"/17"	Scale / Échelle : 1:2	Units / Unités : [mm] "	Page / Feuille : 1 de 2
---	---------------------------------	---------------------------------------	----------------------	------------------------------------	--------------------------	----------------------------	----------------------------

LISTE DE PIECES			
Item	Part number	Description	Qty
1	SPPAMG22.20X48	POLYMAC AXES 20X48	1

1
2
3
4
5
6

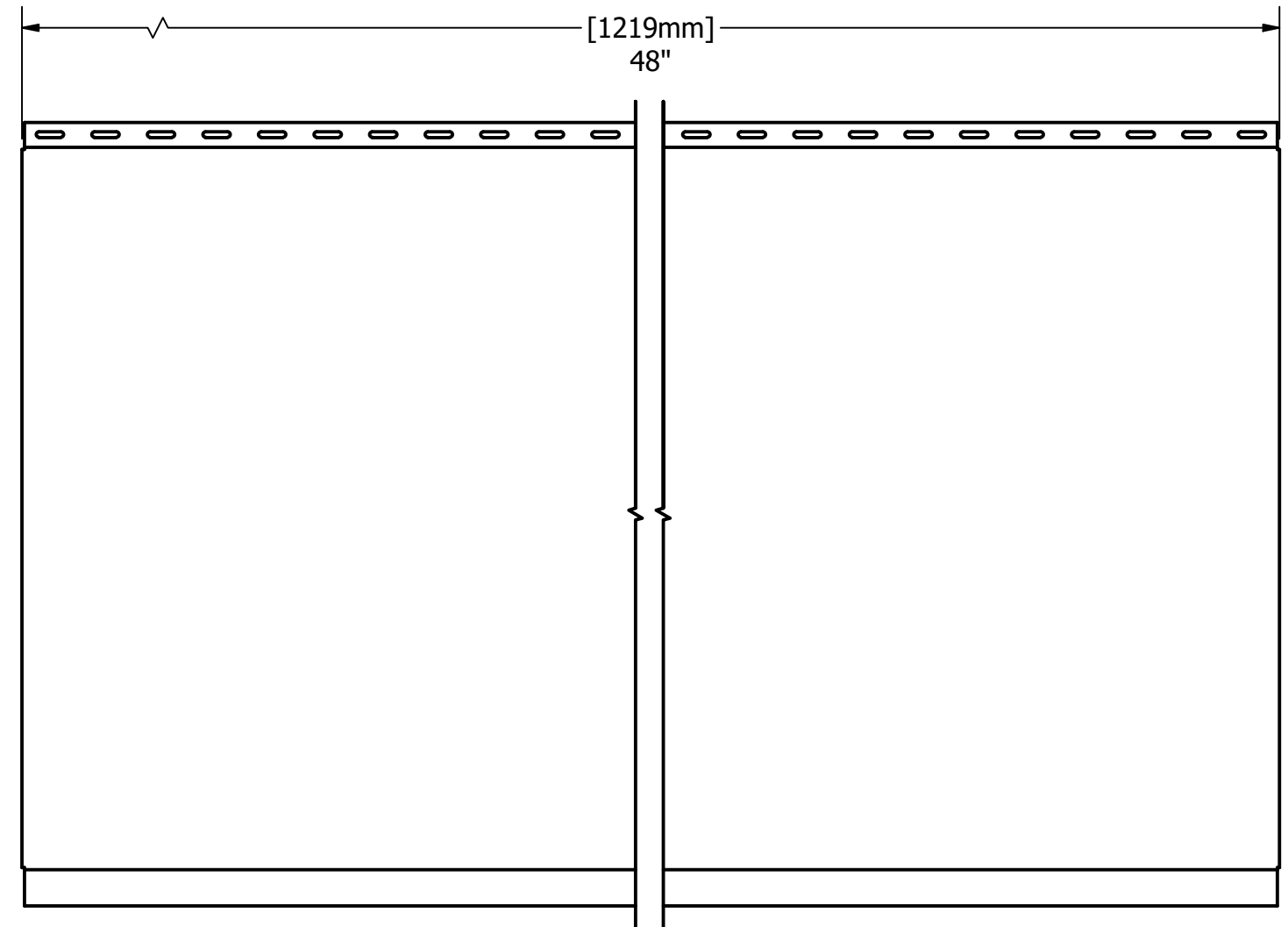
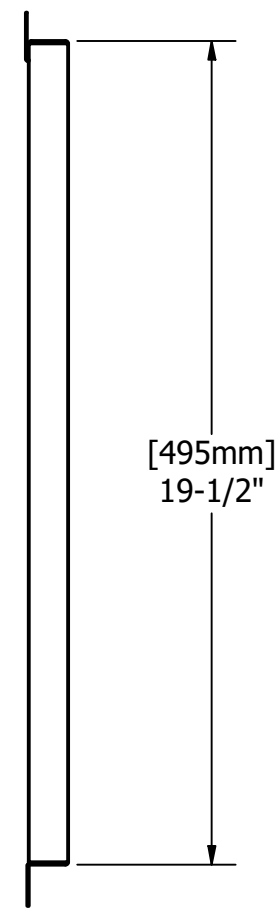
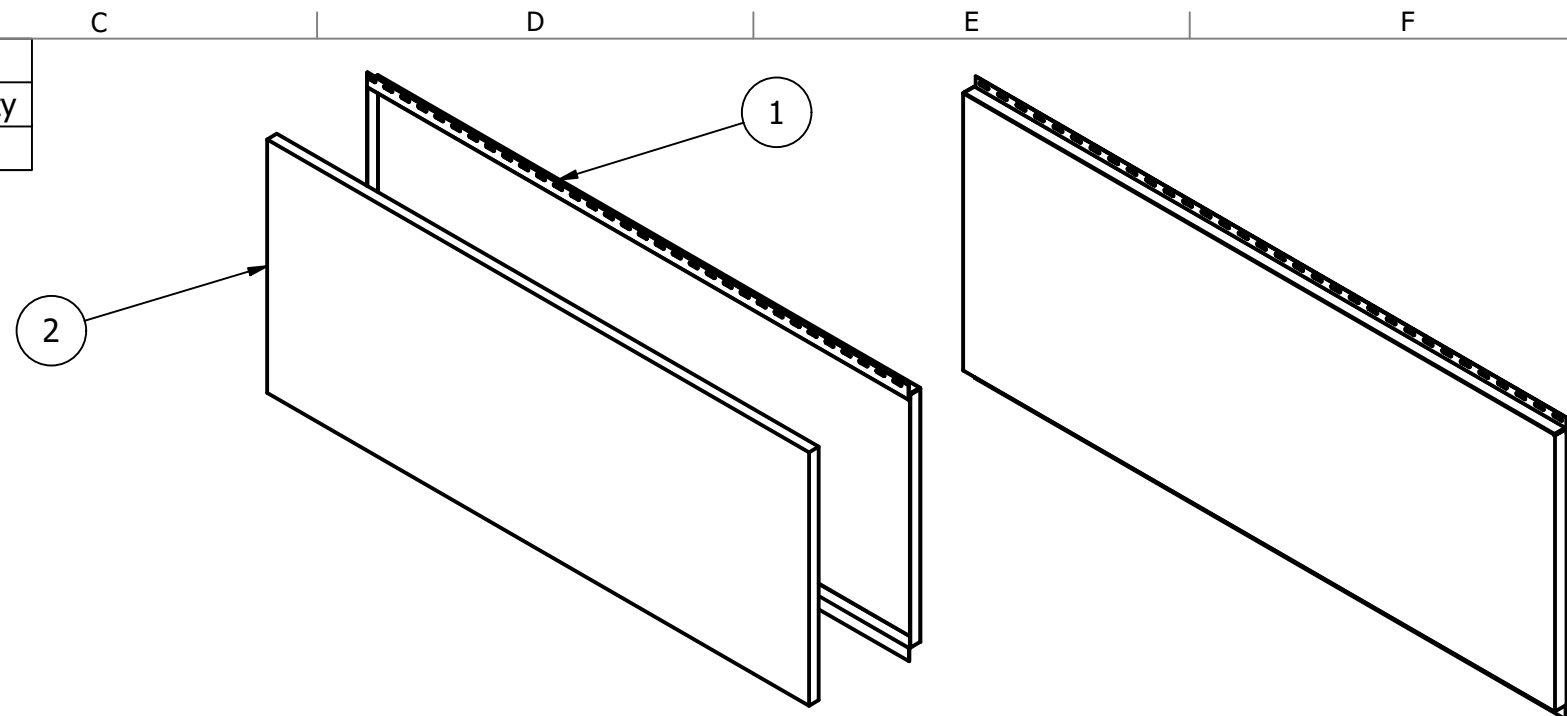

Project leader / Chargé de projet :
FB

Part number / Numéro de pièce :
SPPAMG22.20X48

Part name / Nom de la pièce :
POLYMAC AXES 20X48

Designer / Concepteur :
OS

Paint system / Système de peinture :
TEXTURAL III, TEXTURAL IV, PERSPECTRA PLUS

Nominal thickness / Épaisseur nominale :
22 Gauge/Jauge

Material / Matériau :
STEEL / ACIER

Revisions / Révisions

REV.	DESCRIPTION
B	Ajout palette de vissage
A	Original
-	-
-	-
-	-

Update / Mise à jour :
2026-06-15



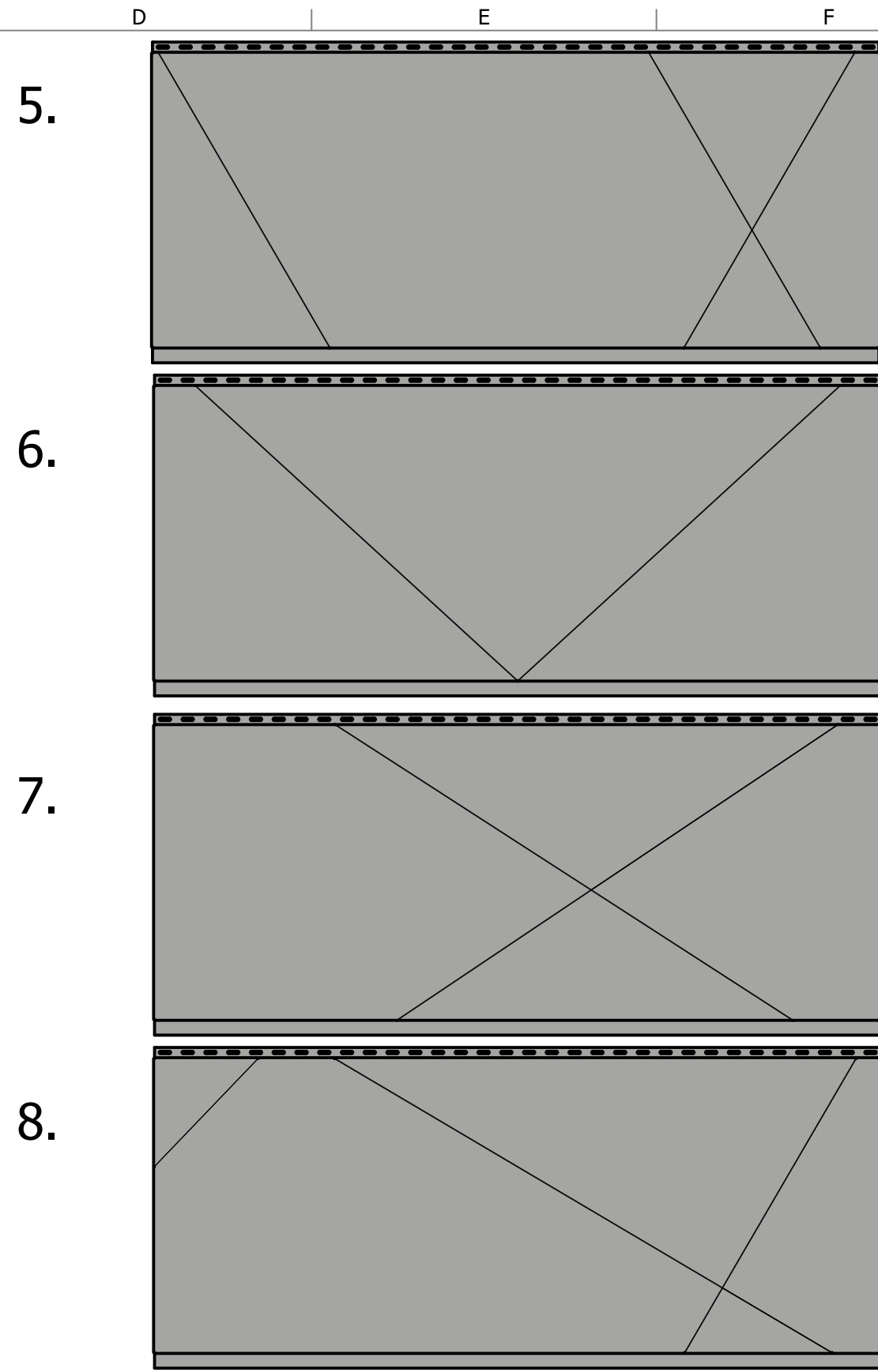
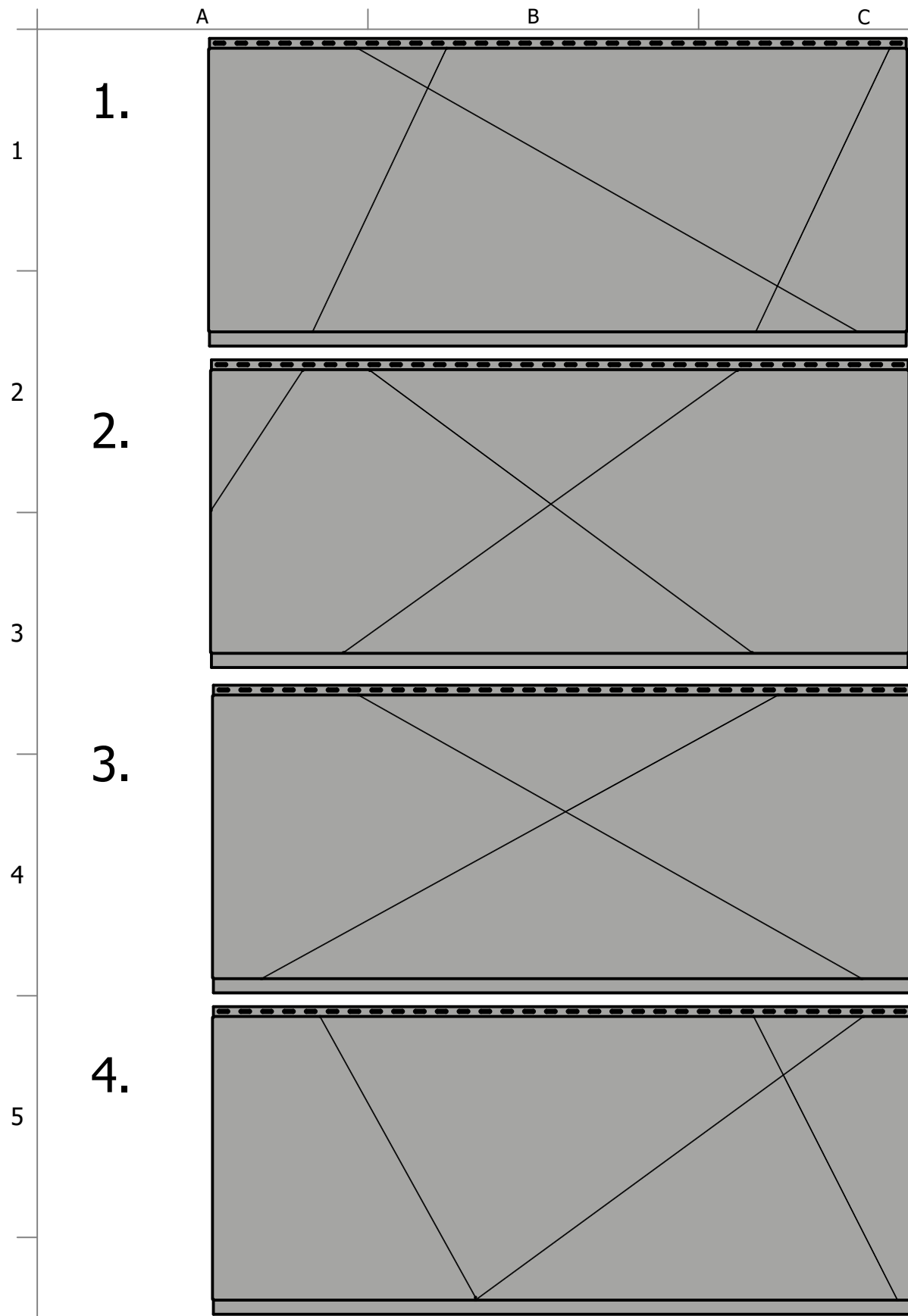

*À titre de référence seulement / For reference only

Project leader / Chargé de projet :
SG
 Part number / Numéro de pièce :
SPPAMG22.20X48
 Part name / Nom de la pièce :
Axes Polymac 20"x48" / Polymac Axes 20"x48"
 Designer / Concepteur :
SG
 Paint system / Système de peinture :
TEXTURAL III, TEXTURAL IV, PERSPECTRA PLUS
 Nominal thickness / Épaisseur nominale :
22 GAUGE / JAUGE
 Material / Matériau :
STEEL / ACIER

Revisions / Révisions

REV.	DESCRIPTION
A	Original
-	-
-	-
-	-
-	-

Update / Mise à jour :
2026-06-15



File Name / Nom de fichier : Axes Polymac 20x48	Revision / Révision A	Drawn by / Dessiné par : RT	Date : 2026-06-15	Size / Format : B	Scale / Échelle : 1/10	Units / Unités : MM	Page / Feuille : 1 / 1
--	--------------------------	--------------------------------	----------------------	----------------------	---------------------------	------------------------	---------------------------