



# Catalogue de moulures Revêtement

---

5975 chemin de la Savane, Saint-Hubert, QC J3Y 0X1  
T. 450 464-5486 | F. 450 464-4538  
[MACmetalarchitectural.com](http://MACmetalarchitectural.com)  
[info@macmetalarchitectural.com](mailto:info@macmetalarchitectural.com)

**MAC**  
METAL ARCHITECTURAL

Mai 2025

# DISPOSITION DES MOULURES

DISPOSITIONS SUGGÉRÉES S'APPLIQUERONT À TOUS LES PROFILÉS

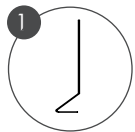

1  
Moulure de départ

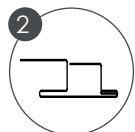

2  
Moulure de transition verticale

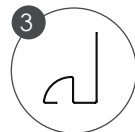

3  
Coin intérieur / Moulure en QJ

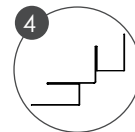

4  
Coin intérieur avec J Trim intégrés

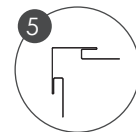

5  
Coin extérieur avec J Trim intégrés

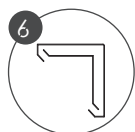

6  
Coin extérieur



7  
Moulure de transition horizontale

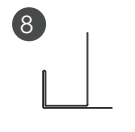

8  
J trim à palette variable

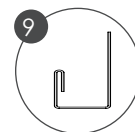

9  
J trim

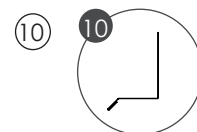

10  
Solin

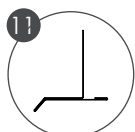

11  
Solin d'égouttement à palette

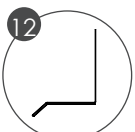

12  
Solin Double

Tolérances approximatives de fabrication :  
1/16 po sur les longueurs  
1 degré sur les angles

**No. M10SHWP (HWP, HW & HWB)**  
Moulure de départ

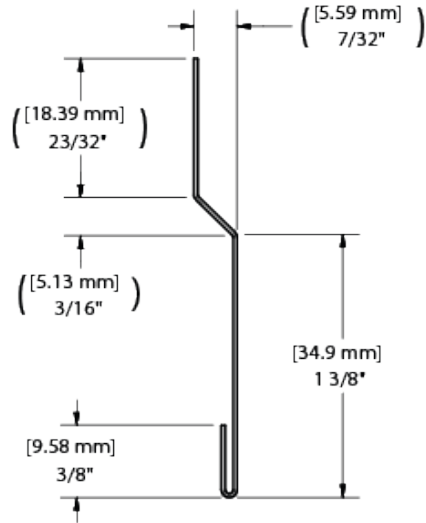

**No. M10S14 (MS14)**  
Moulure de départ

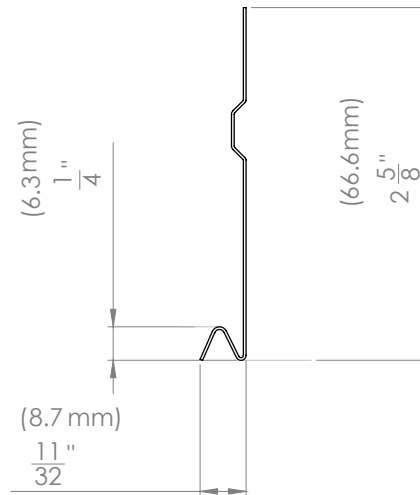

**No. M10D (NW & NWM)**  
Moulure de départ

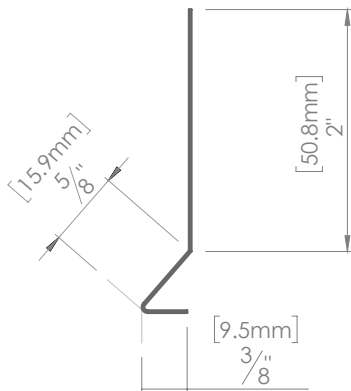

**No. ABRA2 (HW)**  
Braquette de  
soutènement arrière

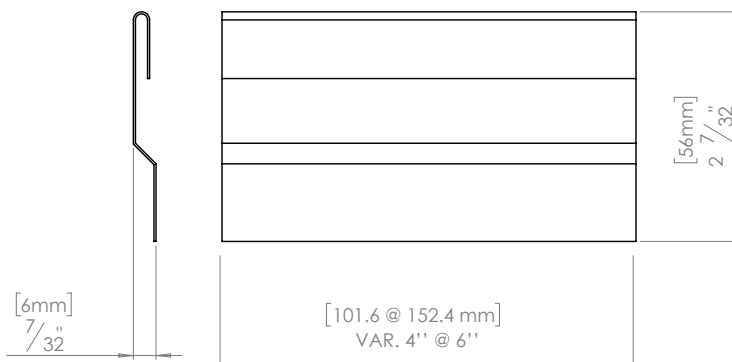

**MOULURE DE DÉPART**

Moulure de départ, servant de point d'ancrage initial pour l'installation des panneaux. Placée au bas du mur, elle assure l'alignement parfait du premier rang et une assise stable pour le reste du revêtement. Elle facilite l'écoulement de l'eau en maintenant un léger dégagement avec la surface de pose.

**BRAQUETTE DE SOUTÈNEMENT ARRIÈRE**

La braquette de soutènement arrière agit comme support de renforcement lors d'installation sur grandes surfaces.

- HARRYWOOD PLUS
- HARRYWOOD PLUS BLOCK
- NORWOOD & NORWOOD MINI

J TRIM

Moulures de finition essentielles utilisées pour encadrer les ouvertures, les fins de mur et haut de mur. Elles assurent une finition propre et protègent les extrémités exposées des panneaux, tout en facilitant l'expansion et la contraction des matériaux.

No 1 – J Trim

Idéale pour les applications où un seul côté est visible. Colorée sur un côté.

No 2 – J Trim double

Moulure colorée sur ses deux faces, utilisée lorsque les deux côtés de la moulure sont visibles.

No 3 – J Trim à palette variable

Conçue pour couvrir la surface requise selon les besoins. Colorée sur les deux côtés.

**No. M01C ((HWP, HW, HWB & MS 14)**  
J Trim

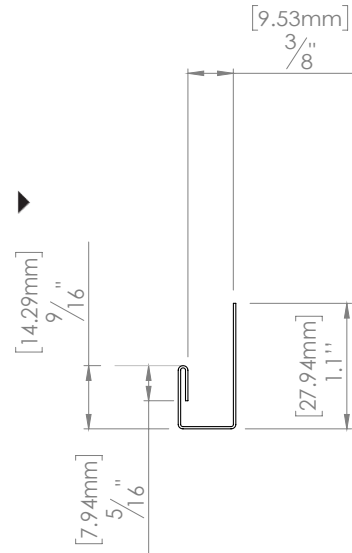

**No. M01D (NW & NWM)**  
J Trim

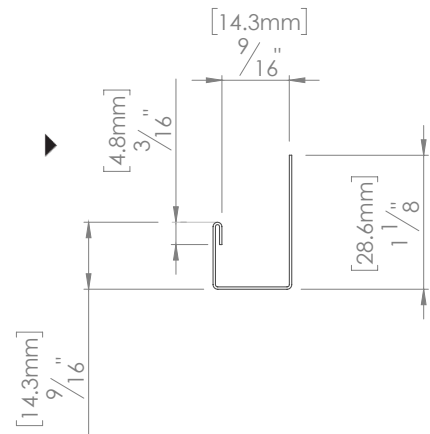

**No. M03C ((HWP, HW, HWB & MS 14)**  
J Trim à palette variable  
(2 pièces)

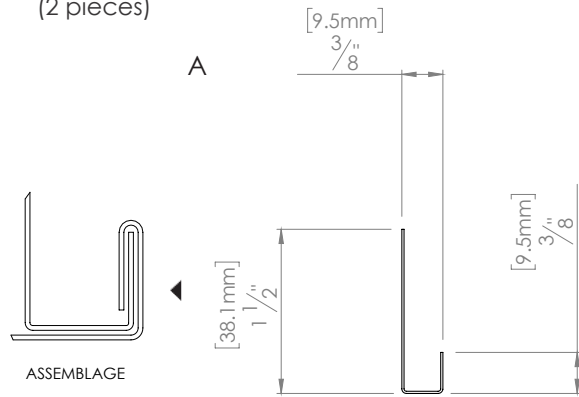

(12.7mm min.)  
1/2" min.

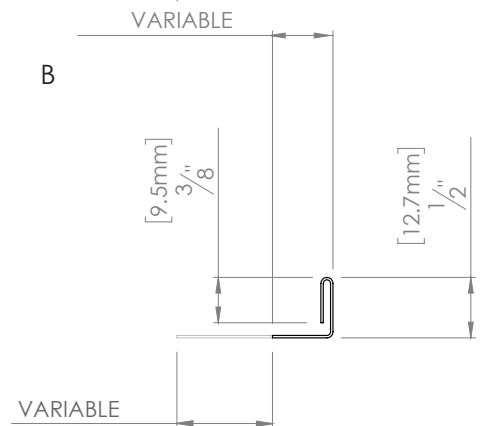

**No. M03D (NW & NWM)**  
J Trim à palette variable (2 pièces)

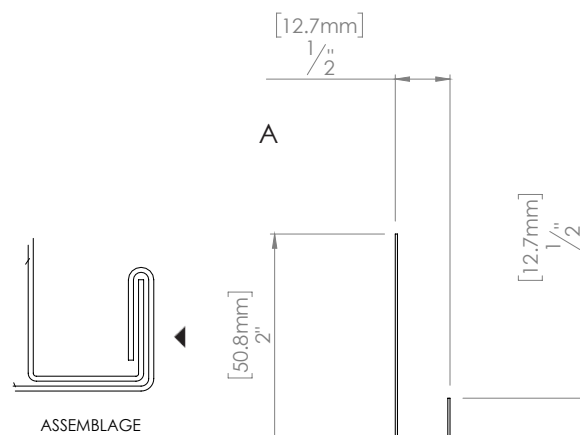

[12.7mm min.]  
1/2" min.  
VARIABLE

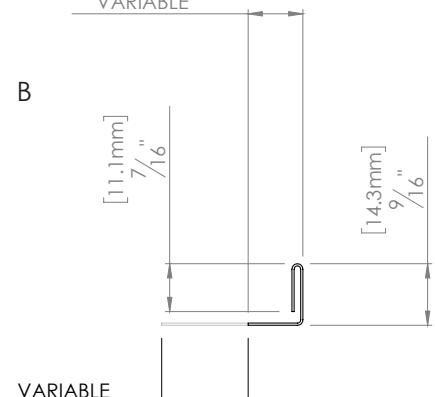

**No. M22C (HWP, HW, HWB & MS 14)**  
Moulure en QJ ou coin intérieur

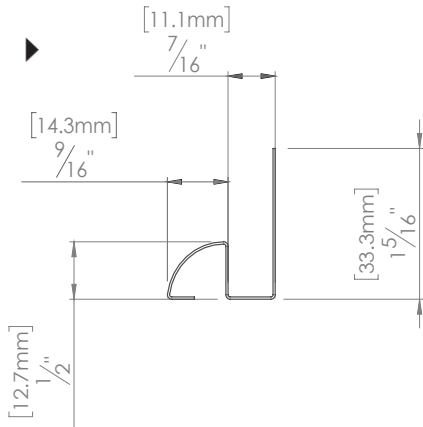

**No. M22D (NW & NWM)**  
Moulure en QJ ou coin intérieur

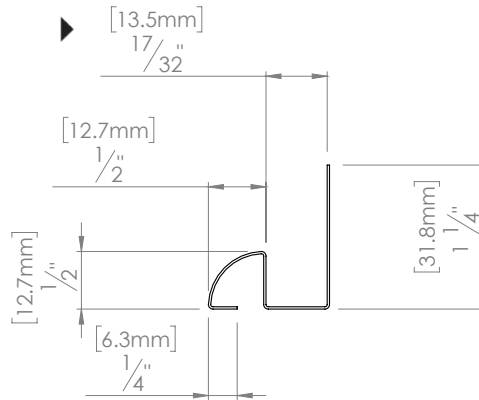

**No. M50CD (HWP, HW, HWB, MS 14, NW & NWM)**  
Solin

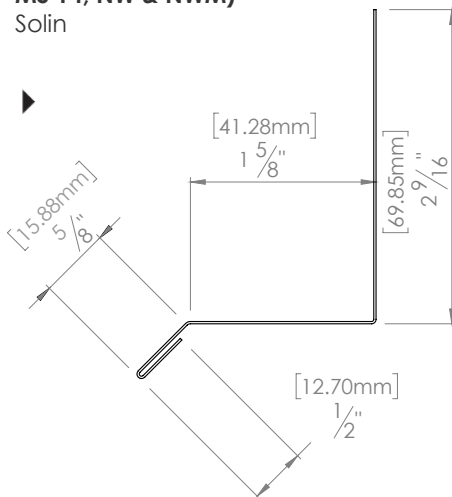

**No. M53CD (HWP, HW, HWB, MS 14, NW & NWM)**  
Solin double

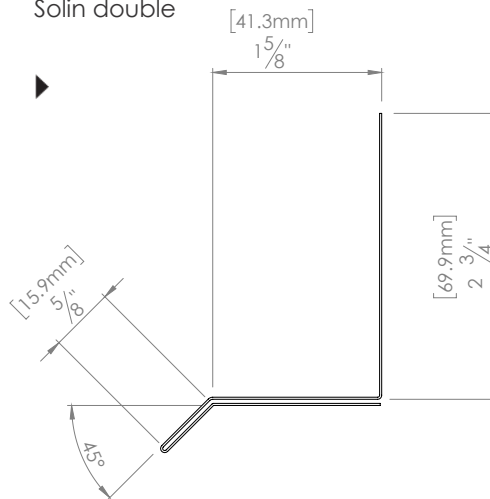

**No. M56CD (HWP, HW, HWB, MS 14, NW & NWM)**  
Solin à palette variable

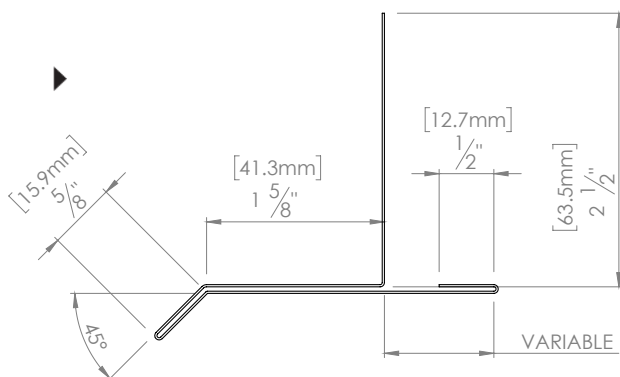

**No. M52CD (HWP, HW, HWB, MS 14, NW & NWM)**  
Solin variable

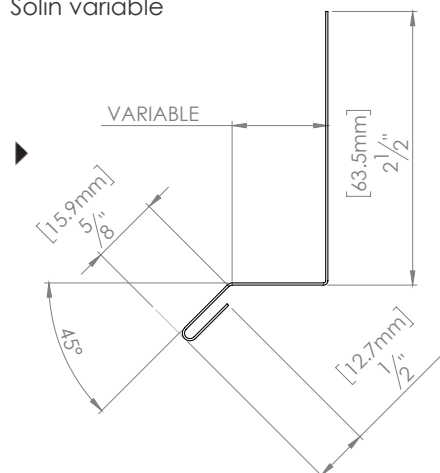

## MOULURE EN QJ OU COIN INTÉRIEUR

La moulure en QJ, possède les mêmes fonctions que la moulure en J mais est utilisée le plus fréquemment comme coin intérieur.

## SOLIN D'ÉGOUTTEMENT

Installé à la base des murs ou au-dessus des ouvertures, la moulure d'égouttement a pour fonction de diriger l'eau vers l'extérieur du parement afin d'éviter les infiltrations et les dommages liés à l'humidité.

Conçue avec une pente intégrée, elle assure un drainage efficace tout en offrant une finition nette.

Notez que seulement les solins doubles ou à palettes sont colorés des deux côtés.

- HARRYWOOD PLUS
- HARRYWOOD PLUS BLOCK
- NORWOOD & NORWOOD MINI

COIN EXTÉRIEUR

No 1.  
Le coin extérieur avec J intégrés est conçu pour recevoir et dissimuler les extrémités des panneaux dans les retours en J intégrés de chaque côté. Il permet une installation rapide et assure une finition propre et uniforme.

No 2.  
Le coin extérieur deux pièces comprend une base de fixation et une pièce de recouvrement installée en dernier. Idéal pour masquer les coupes et faciliter les ajustements post-installation, il offre une finition esthétique et un accès simplifié en cas de besoin.

**No. M20D (NW & NWM)**  
Coin extérieur avec J intégrés

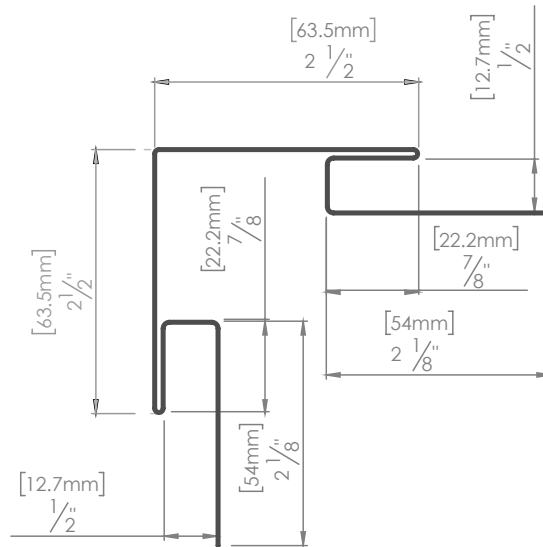

**No. M20C ((HWP, HW, HWB & MS 14)**  
Coin extérieur (2 pièces)

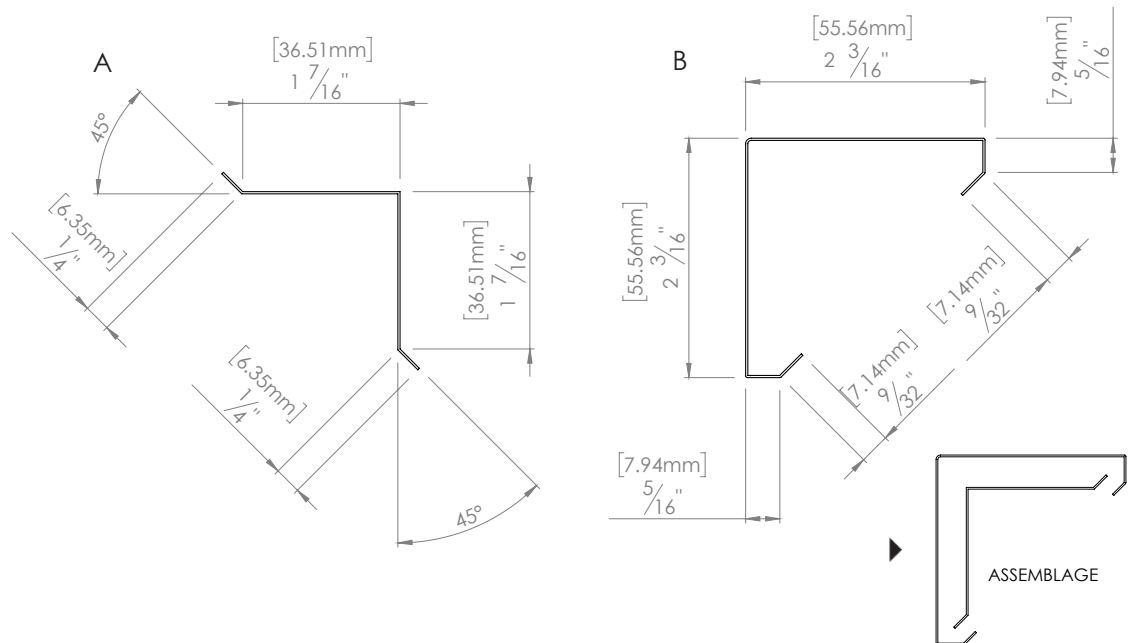

**No. M12C ((HWP, HW, HWB & MS 14)**  
Moulure de transition verticale (2 pièces)

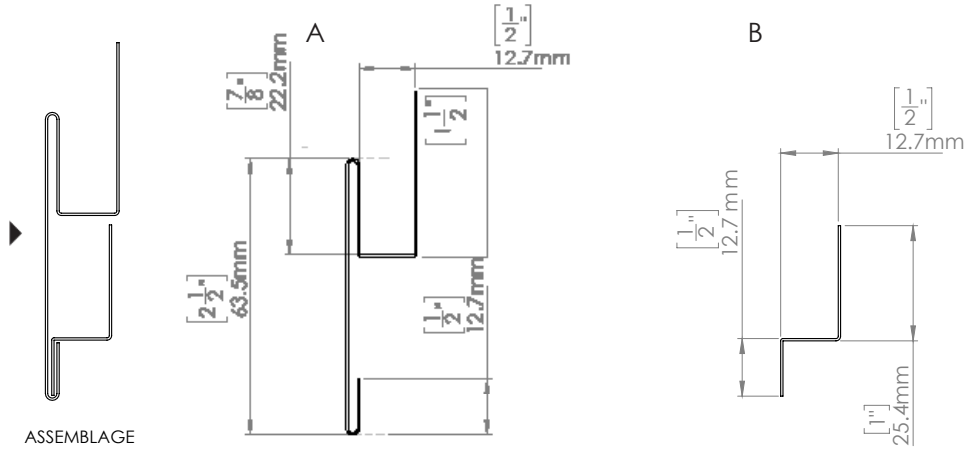

**No. M13C ((HWP, HW, HWB & MS 14)**  
Moulure de transition horizontale (2 pièces)

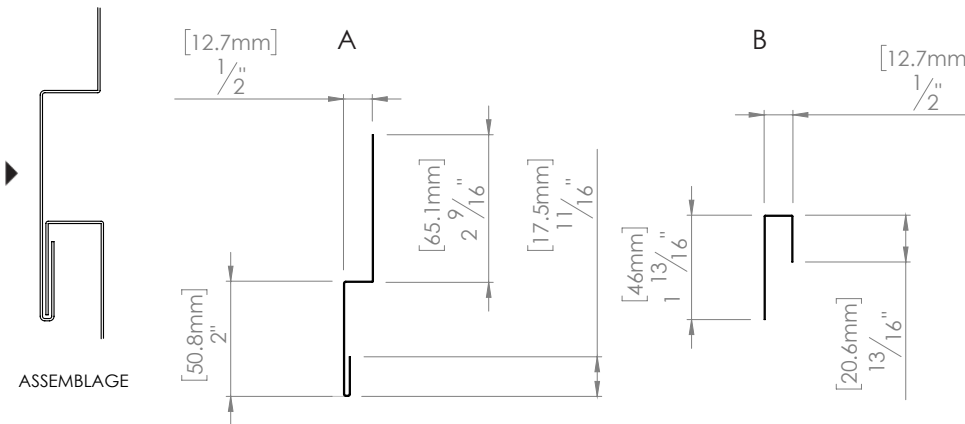

**No. M13D (NW & NWM)**  
Moulure de transition horizontale (2 pièces)

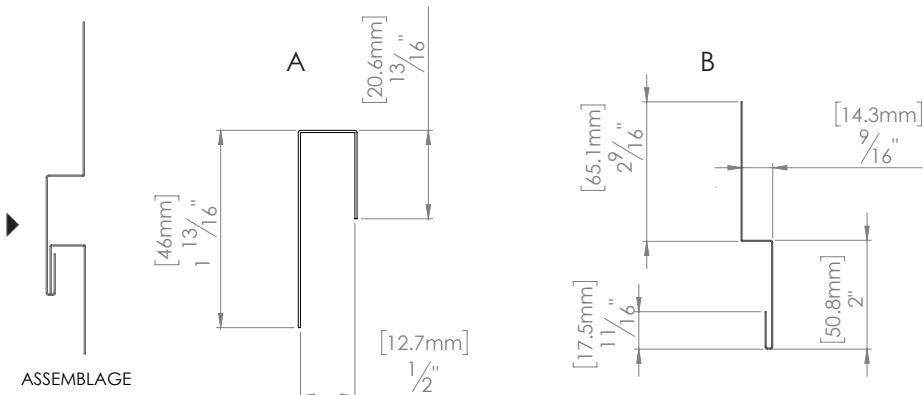

**MOULURE DE  
TRANSITION**

Les moulures de transition horizontales et verticales servent à créer une séparation nette entre deux types de revêtements (comme la brique et l'acier) ou entre deux zones d'un même profilé, notamment lors de l'installation sur de longues. Elle facilite les transitions en assurant un alignement précis et en permettant une dilatation contrôlée des matériaux.

Elle est également utilisée comme moulure d'affaïssement, notamment dans le cas d'une pose à la verticale. Permettant l'expansion des matériaux.

- HARRYWOOD PLUS
- HARRYWOOD PLUS BLOCK
- NORWOOD & NORWOOD MINI

**MOULURE DE TRANSITION**

Les moulures de transition horizontales et verticales servent à créer une séparation nette entre deux types de revêtements (comme la brique et l'acier) ou entre deux zones d'un même profilé, notamment lors de l'installation sur de longues. Elle facilite les transitions en assurant un alignement précis et en permettant une dilatation contrôlée des matériaux.

Elle est également utilisée comme moulure d'affaissement, notamment dans le cas d'une pose à la verticale. Permettant l'expansion des matériaux.

**No. M12D (NW & NWM)**

Moulure de transition verticale (2 pièces)

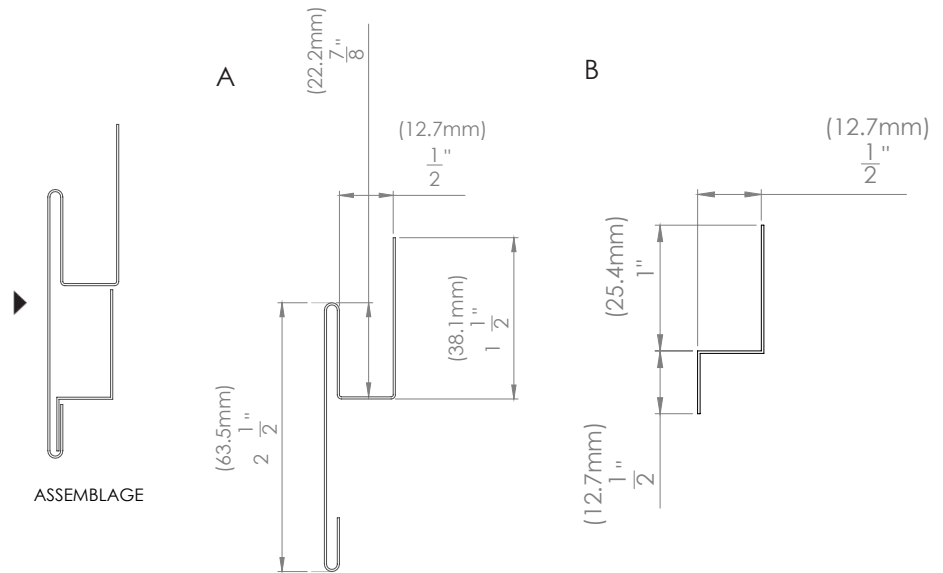

**MOULURE EN L**

La moulure en L double sera utilisée pour combler un espacement ou pour créer un espace de transition entre deux revêtements.

**No. M14CD ((HWP, HW, HWB, MS 14, NW & NWM)**

Moulure en L

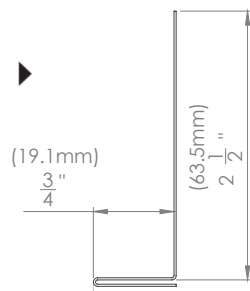

**MOULURE EN W COIN EXTÉRIEUR**

Le coin extérieur en W est conçu pour recevoir et dissimuler les extrémités des panneaux dans les retours en J intégrés de chaque côté. Il permet une installation rapide et assure une finition propre et uniforme.

**No. MXXP (POL)**

Moulure en W coin extérieur

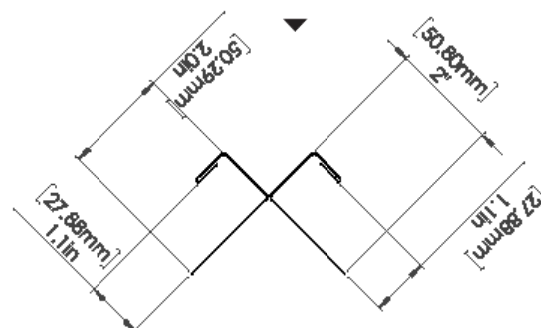

**No. M10G (POL, VS, MB)**

Moulure de départ

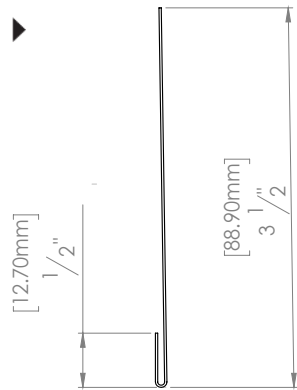

**No. M01G (POL, VS, MB)**

J Trim

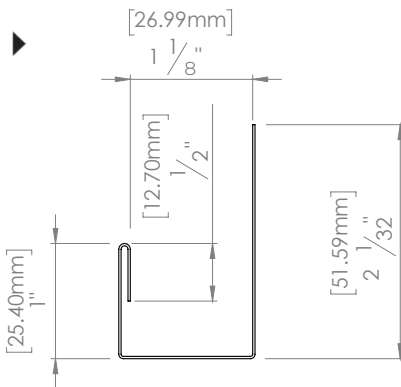

**No. M07GP (POL, VS, MB)**

J Trim (2 pièces)

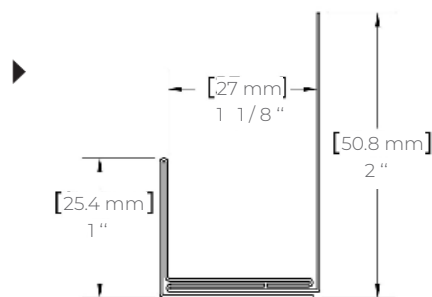

**No. M03G (POL, VS, MB)**

J Trim à palette variable

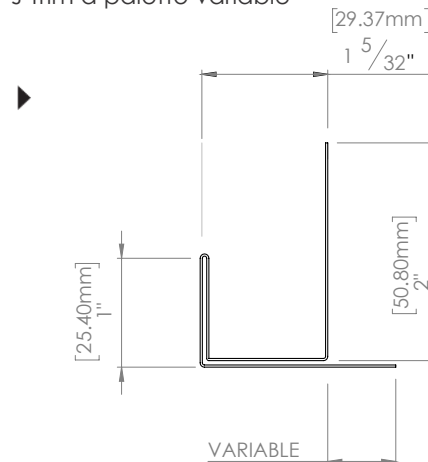

**No. M01P (POLYMAC)**

J Trim de finition

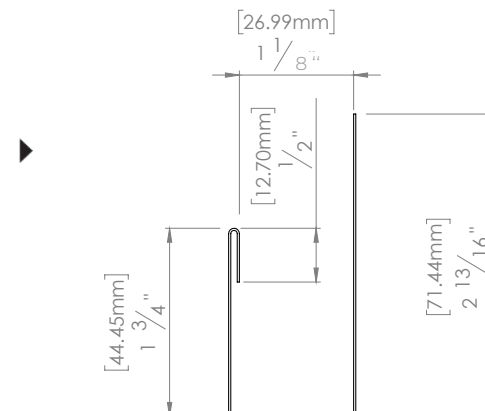

**MOULURE  
DE DÉPART**

Moulure de départ, servant de point d'ancrage initial pour l'installation des panneaux. Placée au bas du mur, elle assure l'alignement parfait du premier rang et une assise stable pour le reste du revêtement. Elle facilite l'écoulement de l'eau en maintenant un léger dégageur avec la surface de pose

**J TRIM**

Moules de finition essentielles utilisées pour encadrer les ouvertures, les fins de mur et haut de mur. Elles assurent une finition propre et protègent les extrémités exposées des panneaux, tout en facilitant l'expansion et la contraction des matériaux.

**No 1 – J Trim**

Idéale pour les applications où un seul côté est visible. Colorée sur un côté.

**No 2 – J Trim double**

Moulure colorée sur ses deux faces, utilisée lorsque les deux côtés de la moulure sont visibles.

**No 3 – J Trim à palette variable, selon les besoins**

Conçue pour couvrir la surface requise selon les besoins. Colorée sur les deux côtés.

- POLYMAC (AXES)
- VERSA (AXES)
- METAL BLOCK

COIN EXTÉRIEUR

No 1.  
Le coin extérieur avec J intégrés est conçu pour recevoir et dissimuler les extrémités des panneaux dans les retours en J intégrés de chaque côté. Il permet une installation rapide et assure une finition propre et uniforme.

No 2  
Le coin extérieur deux pièces comprend une base de fixation et une pièce de recouvrement installée en dernier. Idéal pour masquer les coupes et faciliter les ajustements post-installation, il offre une finition esthétique et un accès simplifié en cas de besoin.

**No. M21G (POL, VS, MB)**  
Coin extérieur avec J intégrés

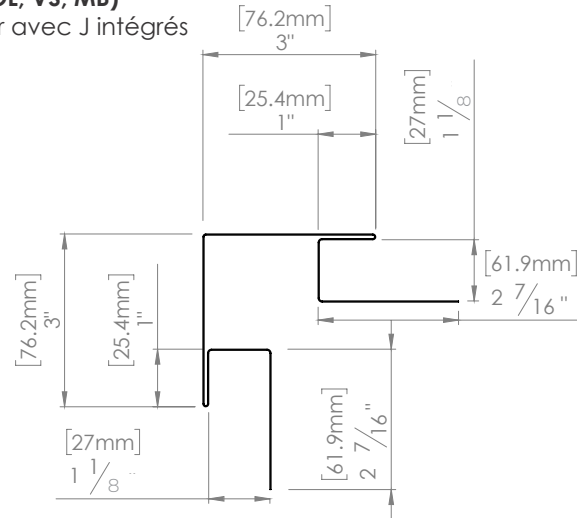

**No. M20G (POL, VS, MB)**  
Coin extérieur (2 pièces)

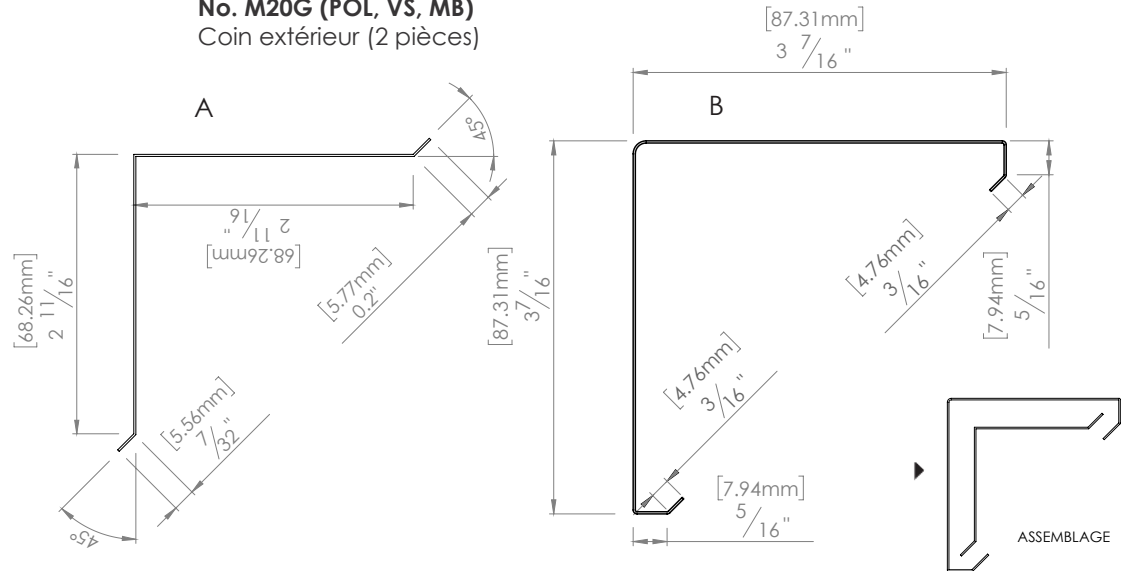

MOULURE EN L

La moulure en L est utilisée pour combler un espace ou pour créer un espace de transition entre deux revêtements.

**No. M14G (POL, VS, MB)**  
Moulure en L

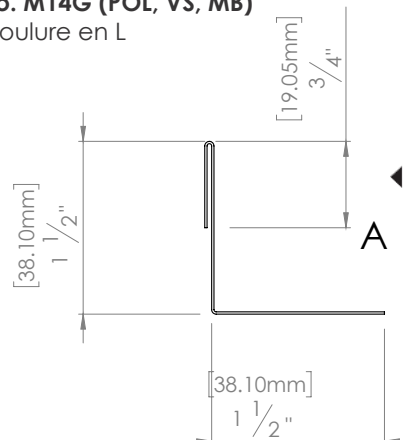

**No. M50G (POL, VS, MB)** [30.2mm]  
Solin

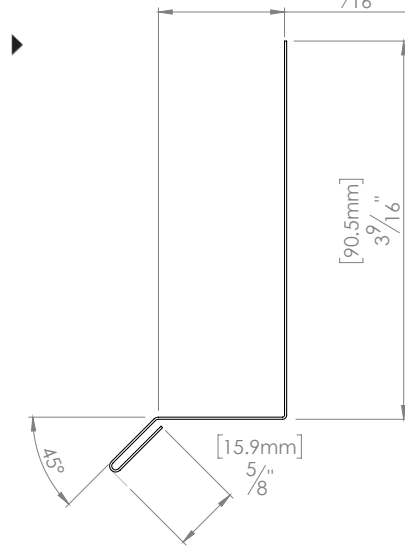

**No. M51G (POL, VS, MB)**  
Solin à angle droit

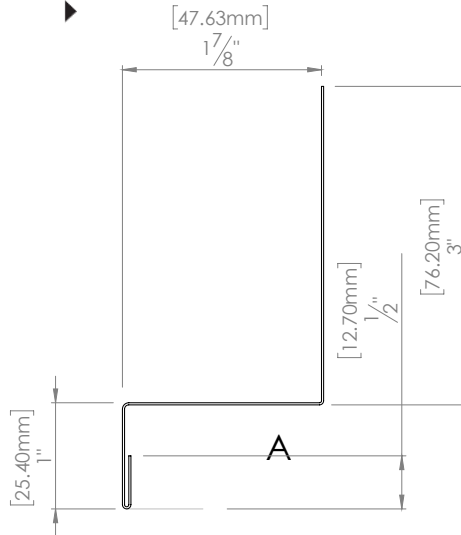

**No. M52G (POL, VS, MB)**  
Solin variable

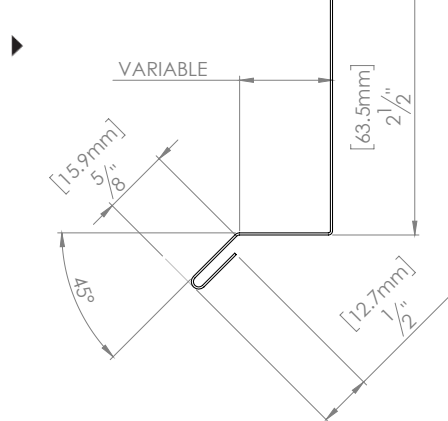

**No. M53G (POL, VS, MB)**  
Solin double

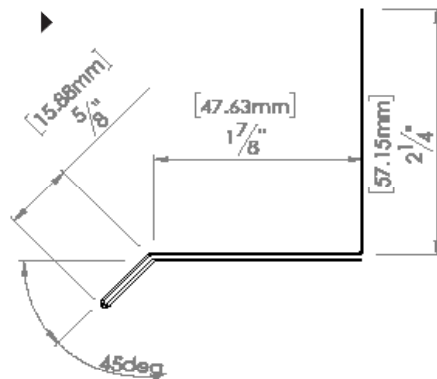

**No. M56G (POL, VS, MB)**  
Solin à palette variable

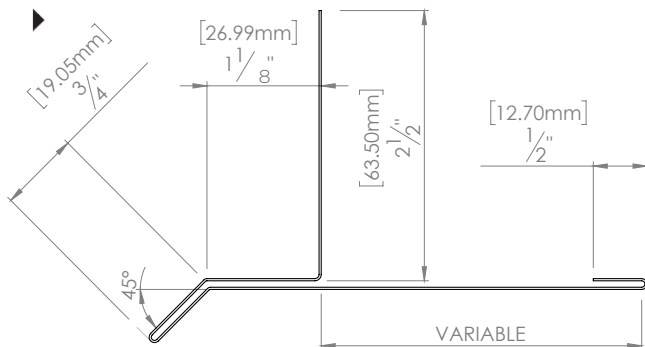

**No. M55G (POL, VS, MB)**  
Solin double variable

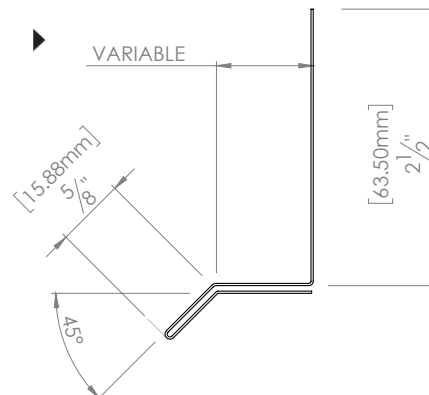

**SOLIN  
D'ÉGOUTTEMENT**

Installé à la base des murs ou au-dessus des ouvertures, la moulure d'égouttement a pour fonction de diriger l'eau vers l'extérieur du parement afin d'éviter les infiltrations et les dommages liés à l'humidité.

Conçue avec une pente intégrée, elle assure un drainage efficace tout en offrant une finition nette.

Notez que seulement les solins doubles ou à palettes sont colorés des deux côtés.

- POLYMAC (AXES)
- VERSA (AXES)
- METAL BLOCK

MOULURE EN T

La moulure en T est fortement recommandée pour le profilé Versa sur des installation de plus de 10 pi à 12 pi.

**No. M11G (POL, VS, MB)**

Moulure en T

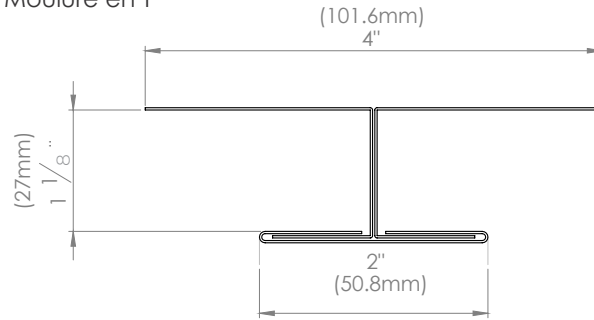

MOULURE EN S

Utilisée en pose horizontale, la moulure en S sert de joint de rapprochement entre deux panneaux installés bout à bout.

**No. M16G (POL, VS, MB)**

Moulure en S

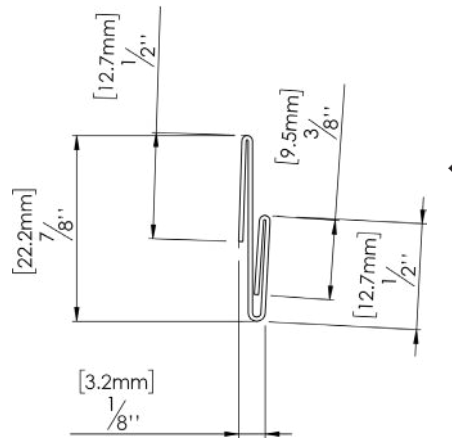

COIN INTÉRIEUR

Moulure tout-en-un combine un angle intérieur rigide à 90° avec deux retours de type J Trim intégrés. Elle est conçue pour faciliter l'installation dans les coins rentrants en permettant l'insertion nette des panneaux de chaque côté.

**No. M22G (POL, VS, MB)**

Coin intérieur avec J Trim intégrés

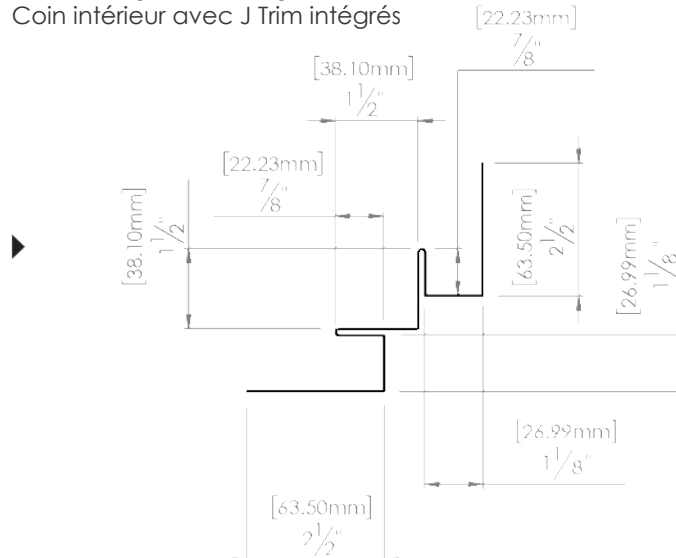

**No. M15P (POL)**

Moulure en U (moulure de fixation)

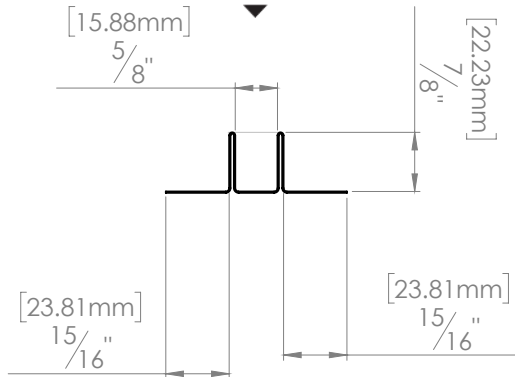

**No. M18P12 (POL)**

Moulure intercalée 12 pouces

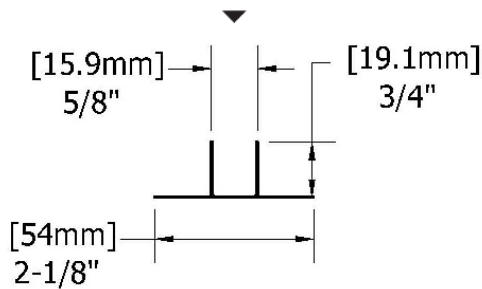

**No. M18P20 (POL)**

Moulure intercalée 20 pouces

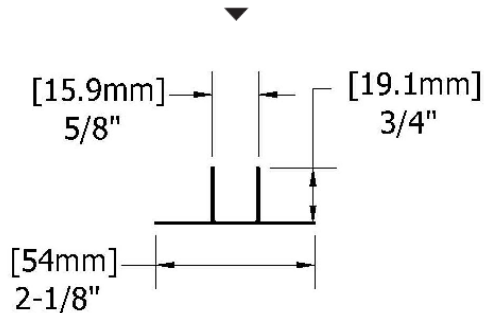

**MOULURE  
DE FIXATION**

Les moulure de fixation en U ou intercalée, sont spécialement conçue pour l'installation des panneaux Polymac. Elles agissent comme support de fixation en recevant les panneaux, assurant leur maintien en place et définissent l'espacement entre les panneaux.

J TRIM

Moules de finition essentielles utilisées pour encadrer les ouvertures, les fins de mur et haut de mur. Elles assurent une finition propre et protègent les extrémités exposées des panneaux, tout en facilitant l'expansion et la contraction des matériaux.

No 1 – J Trim  
Idéale pour les applications où un seul côté est visible. Colorée sur un côté.

No 2 – J Trim double  
Moulure colorée sur ses deux faces, utilisée lorsque les deux côtés de la moulure sont visibles.

No 3 – J Trim à palette var., selon les besoins  
Conçue pour couvrir la surface requise selon les besoins. Colorée sur les deux côtés.

**No. M01F (MS380)**

J Trim

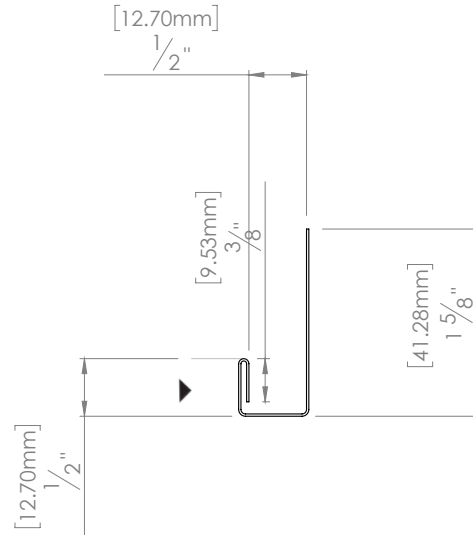

**No. M03F (MS380)**

J Trim à palette variable (2 pièces)

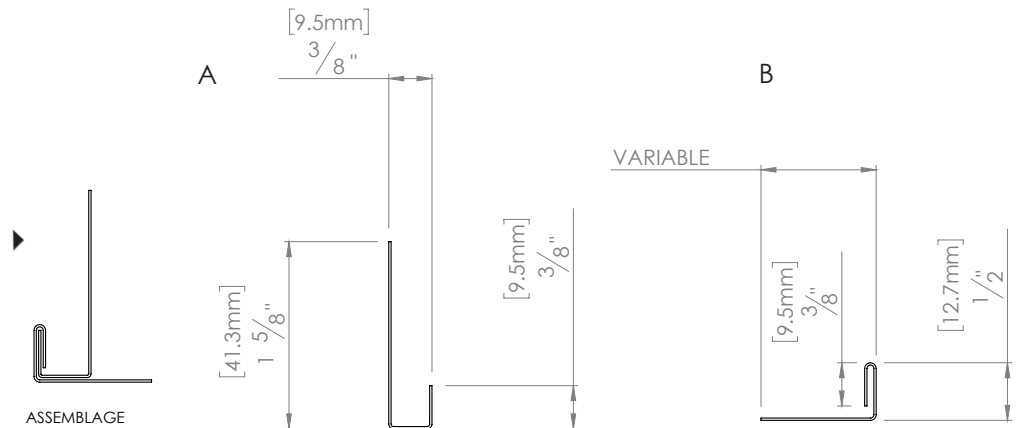

**No. M22F (MS380)**

Coin intérieur avec J Trim intégrés

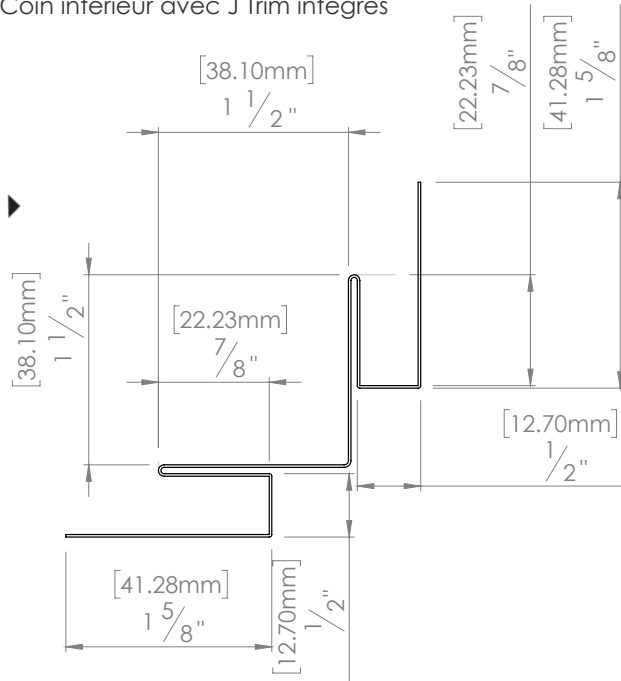

**No. M21F (MS380)**

Coin extérieur avec J intégrés

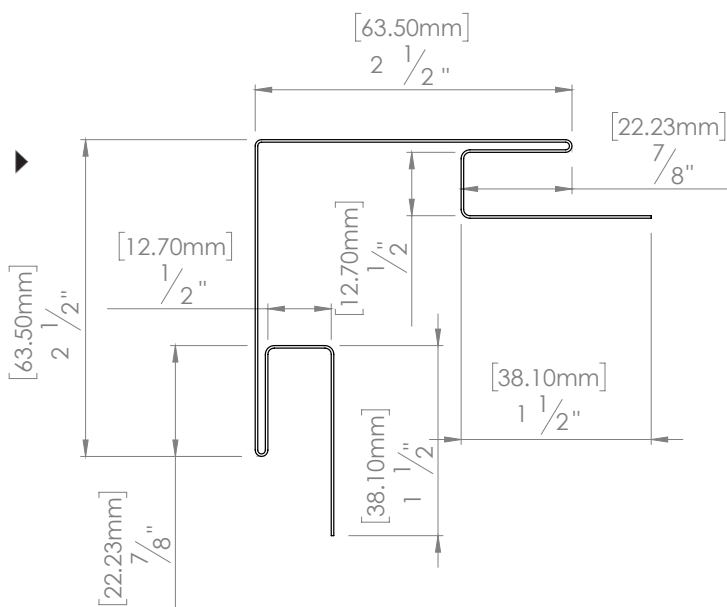

**COIN INTÉRIEUR**

Moulure tout-en-un combine un angle intérieur rigide à 90° avec deux retours de type J Trim intégrés. Elle est conçue pour faciliter l'installation dans les coins rentrants en permettant l'insertion nette des panneaux de chaque côté. Offrant stabilité aux panneaux tout en simplifiant la pose.

**COIN EXTÉRIEUR**

No 1.  
Le coin extérieur avec J intégrés est conçu pour recevoir et dissimuler les extrémités des panneaux dans les retours en J intégrés de chaque côté. Il permet une installation rapide et assure une finition propre et uniforme.

No 2.  
Le coin extérieur deux pièces comprend une base de fixation et une pièce de recouvrement installée en dernier. Idéal pour masquer les coupes et faciliter les ajustements post-installation, il offre une finition esthétique et un accès simplifié en cas de besoin.

**SOLIN  
D'ÉGOUTTEMENT**

Installé à la base des murs ou au-dessus des ouvertures, la moulure d'égouttement a pour fonction de diriger l'eau vers l'extérieur du parement afin d'éviter les infiltrations et les dommages liés à l'humidité.

Conçue avec une pente intégrée, elle assure un drainage efficace tout en offrant une finition nette.

Notez que seulement les solins doubles ou à palettes sont colorés des deux côtés.

**No. M50F (MS380)**

Solin

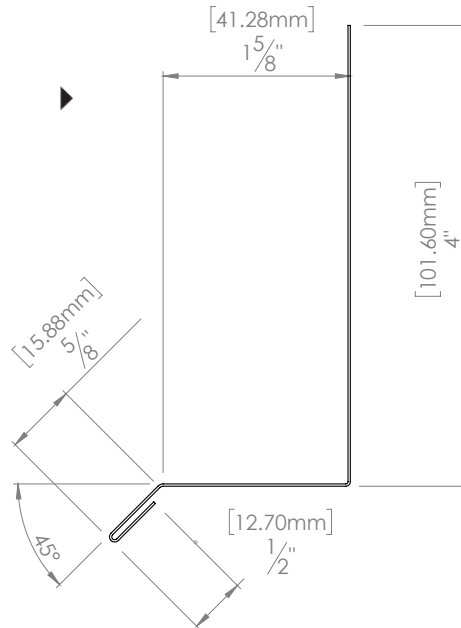

**No. M56F (MS380)**

Solin à palette variable

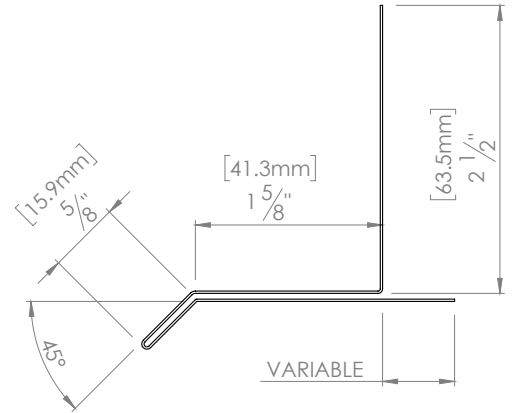

**No. M53F (MS380)**

Solin double

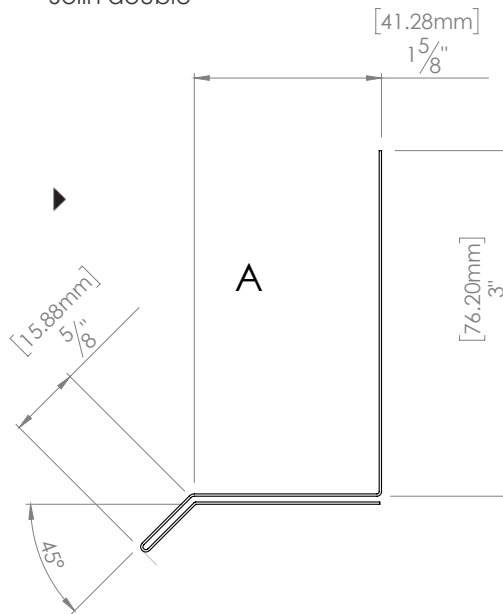

**No. M01E (MS750 & 750I)**

J Trim

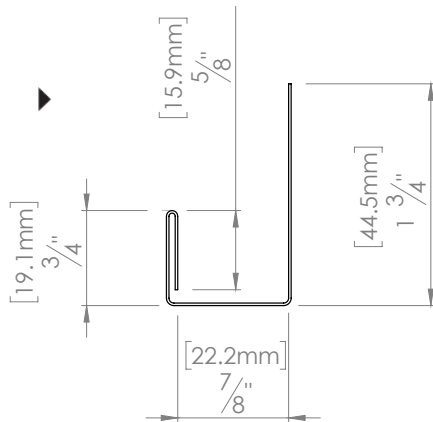

**No. M03E (MS750 & 750I)**

J Trim à palette variable

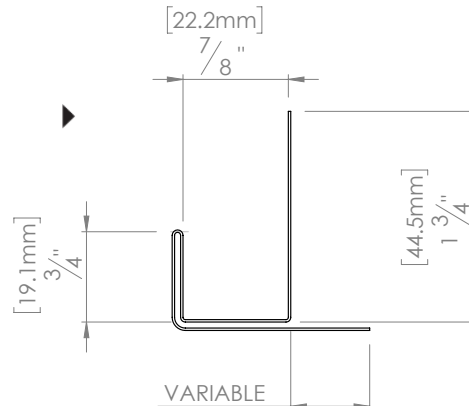

**No. M21E (MS750 & 750I)**

Coin extérieur avec J intégrés

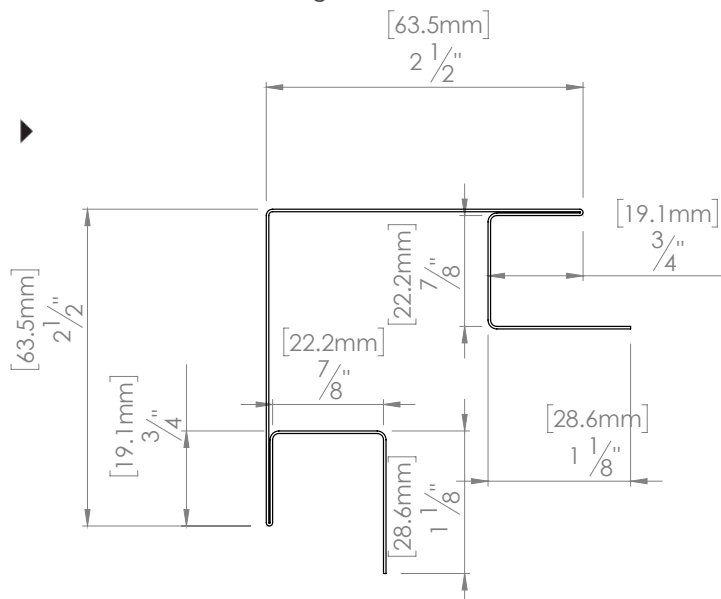

J TRIM

Moules de finition essentielles utilisées pour encadrer les ouvertures, les fins de mur et haut de mur. Elles assurent une finition propre et protègent les extrémités exposées des panneaux, tout en facilitant l'expansion et la contraction des matériaux.

No 1 – J Trim

Idéale pour les applications où un seul côté est visible. Colorée sur un côté.

No 2 – J Trim double

Mouleur colorée sur ses deux faces, utilisée lorsque les deux côtés de la mouleur sont visibles.

No 3 – J Trim à palette variable

selon les besoins. Conçue pour couvrir la surface requise selon les besoins. Colorée sur les deux côtés.

COIN EXTÉRIEUR

No 1.

Le coin extérieur avec J intégrés est conçu pour recevoir et dissimuler les extrémités des panneaux dans les retours en J intégrés de chaque côté. Il permet une installation rapide et assure une finition propre et uniforme.

No 2.

Le coin extérieur deux pièces comprend une base de fixation et une pièce de recouvrement installée en dernier. Idéal pour masquer les coupes et faciliter les ajustements post-installation, il offre une finition esthétique et un accès simplifié en cas de besoin.

- MS 750
- MS 750 I

**COIN INTÉRIEUR**

Moulure tout-en-un combine un angle intérieur rigide à 90° avec deux retours de type J Trim intégrés. Elle est conçue pour faciliter l'installation dans les coins rentrants en permettant l'insertion nette des panneaux de chaque côté. Offrant stabilité aux panneaux tout en simplifiant la pose.

**No. M22E (MS750 & 750I)**  
Coin intérieur avec J Trim intégrés

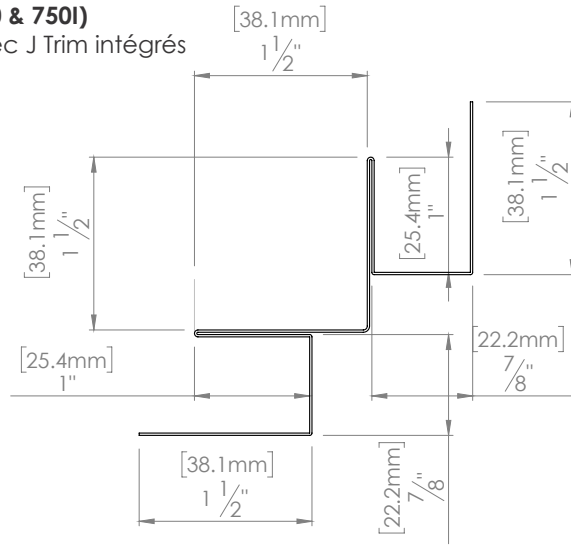

**SOLIN D'ÉGOUTTEMENT**

Installé à la base des murs ou au-dessus des ouvertures, la moulure d'égouttement a pour fonction de diriger l'eau vers l'extérieur du parement afin d'éviter les infiltrations et les dommages liés à l'humidité.

Conçue avec une pente intégrée, elle assure un drainage efficace tout en offrant une finition nette.

Notez que seulement les solins doubles ou à palettes sont colorés des deux côtés.

**No. M50E (MS750 & 750I)**  
Solain

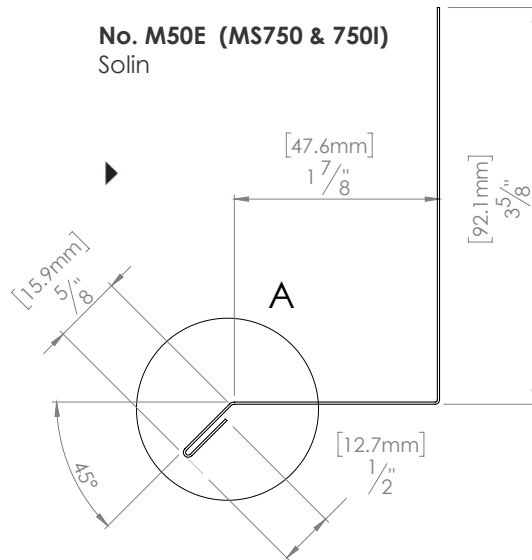

**No. M53E (MS750 & 750I)**  
Solain double

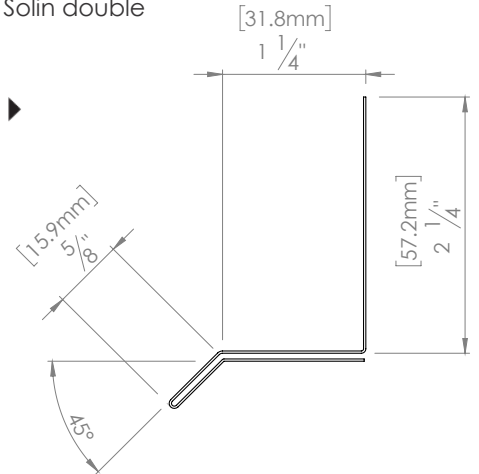

**No. M56E (MS750 & 750I)**  
Solain à palette variable

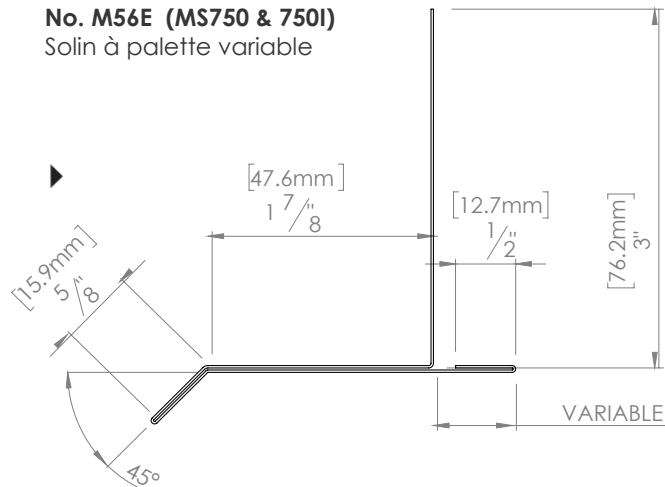

**No. M17H (BB & RBB)**

Moulure de transition brique / Moulure de départ (2 pièces)

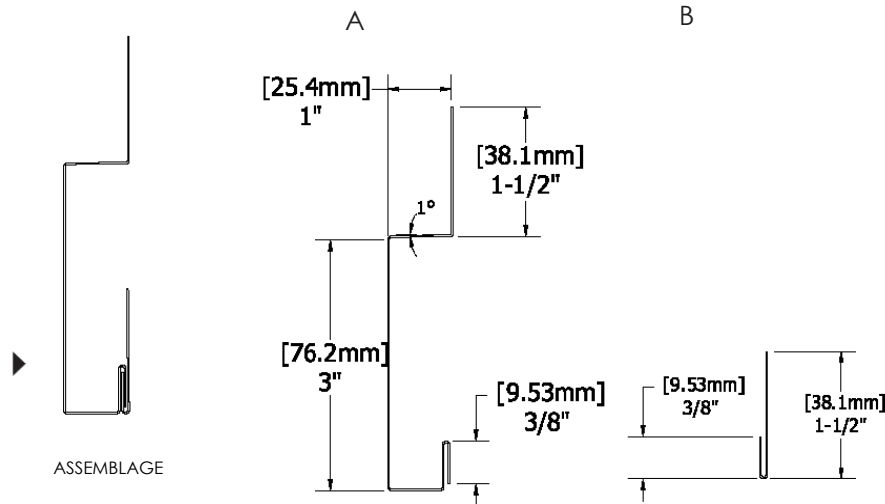

**MOULURE DE TRANSITION  
BRIQUE / DÉPART**

Les moulures de transition horizontales et verticales servent à créer une séparation nette entre deux types de revêtements (comme la brique et l'acier) ou entre deux zones d'un même profilé, notamment lors de l'installation sur de longues. Elle facilite les transitions en assurant un alignement précis et en permettant une dilatation contrôlée des matériaux.

Elle est également utilisée comme moulure d'affaîssement, notamment dans le cas d'une pose à la verticale. Permettant l'expansion des matériaux.

**No. M06H (BB & RBB)**

Baguette de finition de moulure

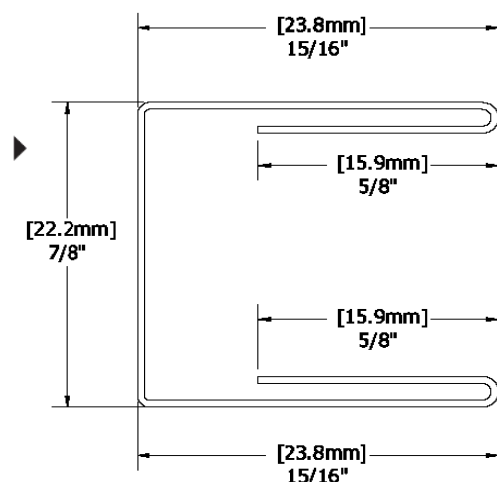

**BAGUETTE DE FINITION  
DE MOULURE**

La moulure de finition s'intègre à un J Trim, un coin extérieur ou un coin intérieur afin de renforcer la fixation du dernier panneau lorsque celui-ci se termine dans la partie plate du profilé. Elle assure un maintien optimal du panneau, tout en procurant une finition soignée et une meilleure stabilité à l'ensemble du système de revêtement.

- **BOARD AND BATTEN**
- **BOARD AND BATTEN INVERSÉ**

J TRIM

Moulures de finition essentielles utilisées pour encadrer les ouvertures, les fins de mur et haut de mur. Elles assurent une finition propre et protègent les extrémités exposées des panneaux, tout en facilitant l'expansion et la contraction des matériaux.

**No 1 – J Trim**  
Idéale pour les applications où un seul côté est visible. Colorée sur un côté.

**No 2 – J Trim double**  
Moulure colorée sur ses deux faces, utilisée lorsque les deux côtés de la moulure sont visibles.

**No 3 – J Trim à palette**  
var., selon les besoins  
Conçue pour couvrir la surface requise selon les besoins. Colorée sur les deux côtés.

**No. M01H (BB & RBB)**

J trim 1 po

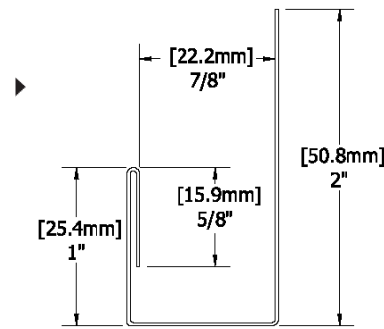

**No. M03H (BB & RBB)**

J trim à palette 1 po variable

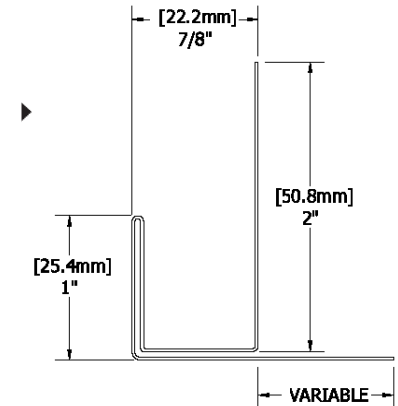

**No. M02H (BB & RBB)**

Double J trim 1 po

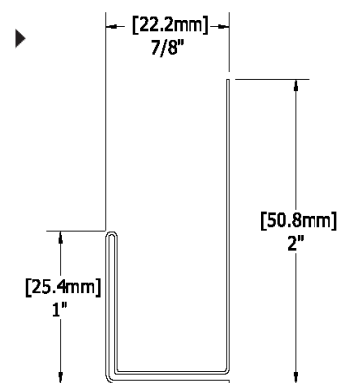

**No. M05H (BB & RBB)**

J trim à palette 3 po variable

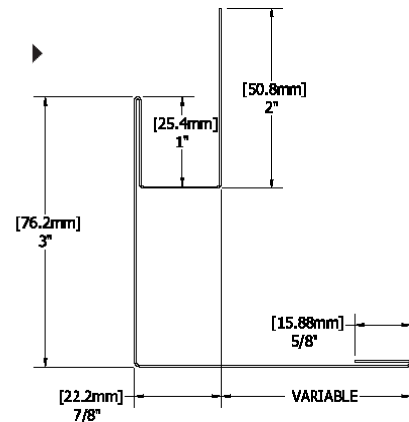

**No. M04H (BB & RBB)**

J trim 3 po (2 pièces)

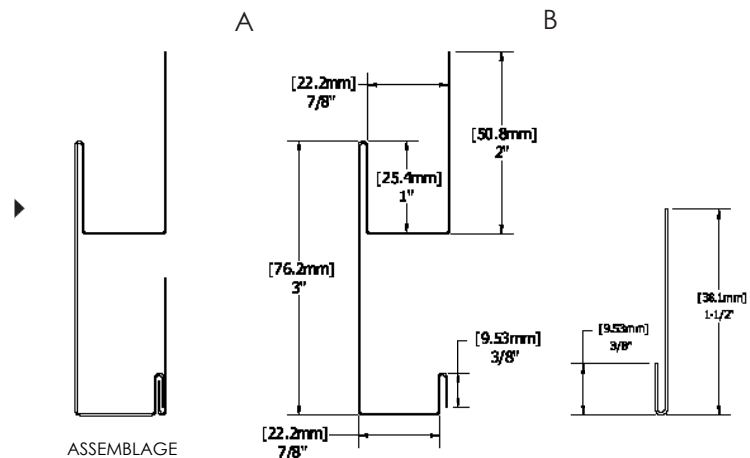

**No. M51H.B (BB & RBB)**  
Solin à angle droit

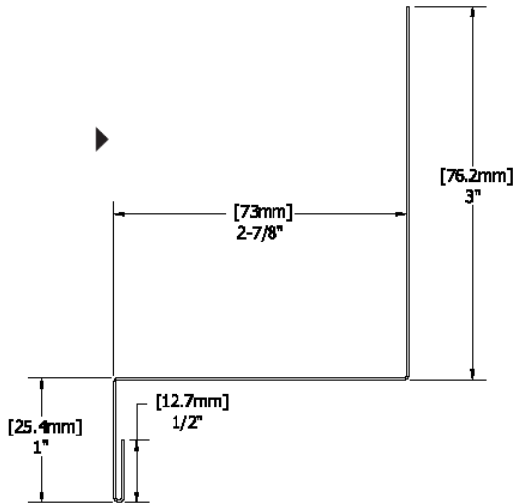

**No. M53H.B (BB & RBB)**  
Solin double

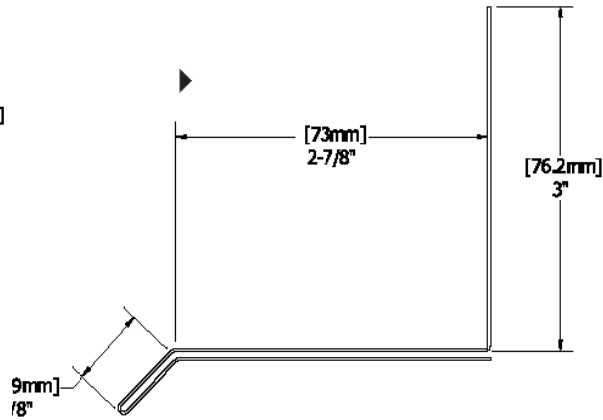

**No. M50H.B (BB & RBB)**  
Solin

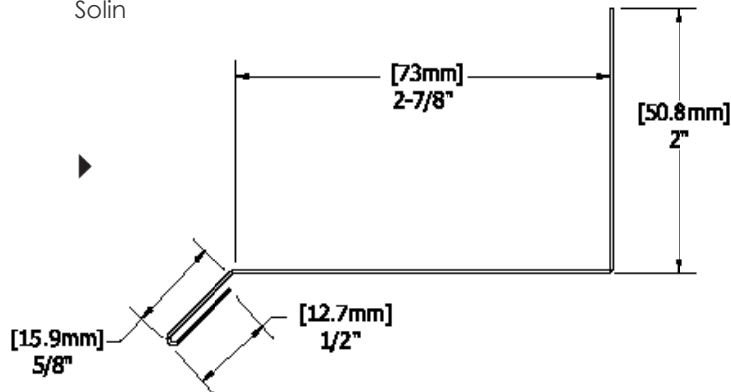

**No. M54H.B (BB & RBB)**  
Solin double à angle droit

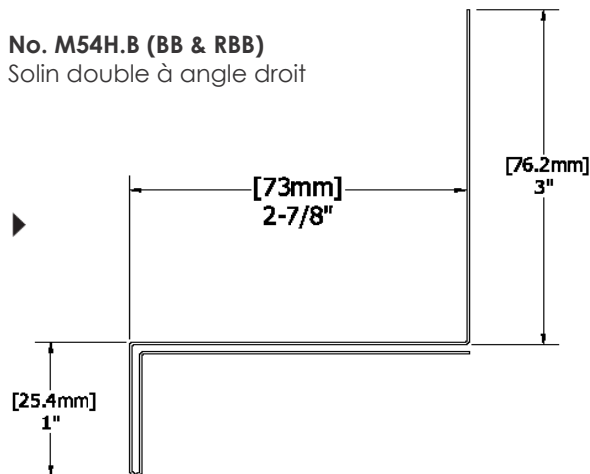

## SOLIN D'ÉGOUTTEMENT

Installé à la base des murs ou au-dessus des ouvertures, la moulure d'égouttement a pour fonction de diriger l'eau vers l'extérieur du parement afin d'éviter les infiltrations et les dommages liés à l'humidité.

Conçue avec une pente intégrée, elle assure un drainage efficace tout en offrant une finition nette.

Notez que seulement les solins doubles ou à palettes sont colorés des deux côtés.

- BOARD AND BATTEN
- BOARD AND BATTEN INVERSÉ

**SOLIN  
D'ÉGOUTTEMENT**

Installé à la base des murs ou au-dessus des ouvertures, la moulure d'égouttement a pour fonction de diriger l'eau vers l'extérieur du parement afin d'éviter les infiltrations et les dommages liés à l'humidité.

Conçue avec une pente intégrée, elle assure un drainage efficace tout en offrant une finition nette.

Notez que seulement les solins doubles ou à palettes sont colorés des deux côtés.

**No. M56H.B (BB & RBB)**  
Solin à palette variable

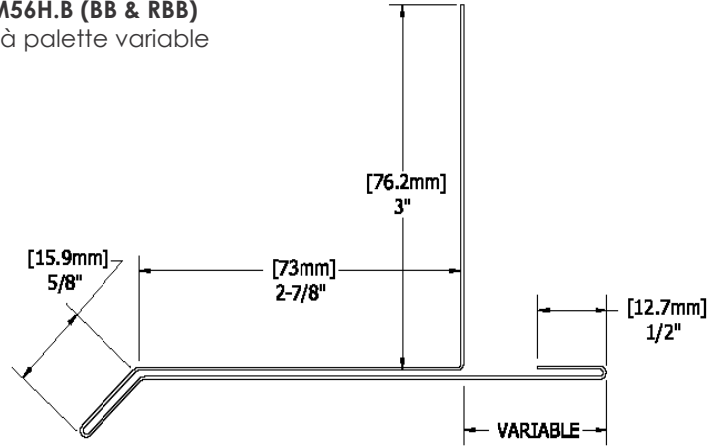

**No. M57H.B (BB & RBB)**  
Solin palette var. à angle droit

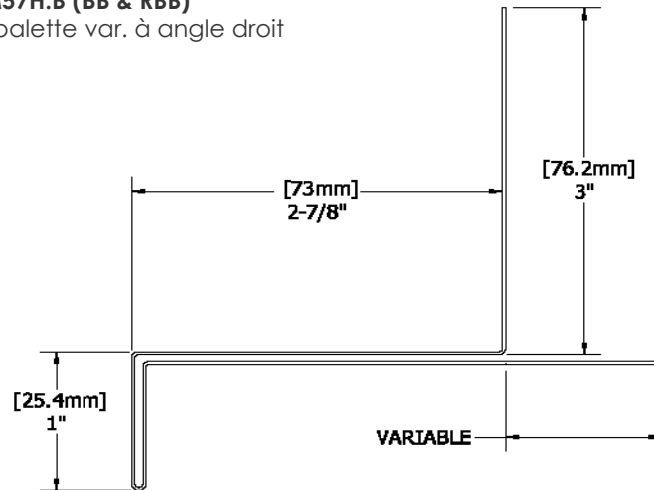

**No. M12H (BB & RBB)**

Moulure de transition verticale (2 pièces)

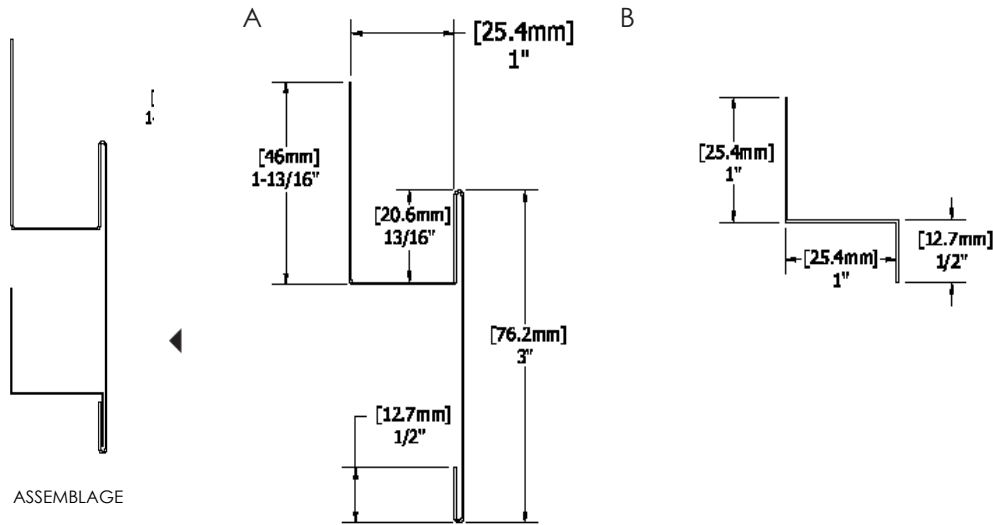

**No. M13H (BB & RBB)**

Moulure de transition horizontale (2 pièces)

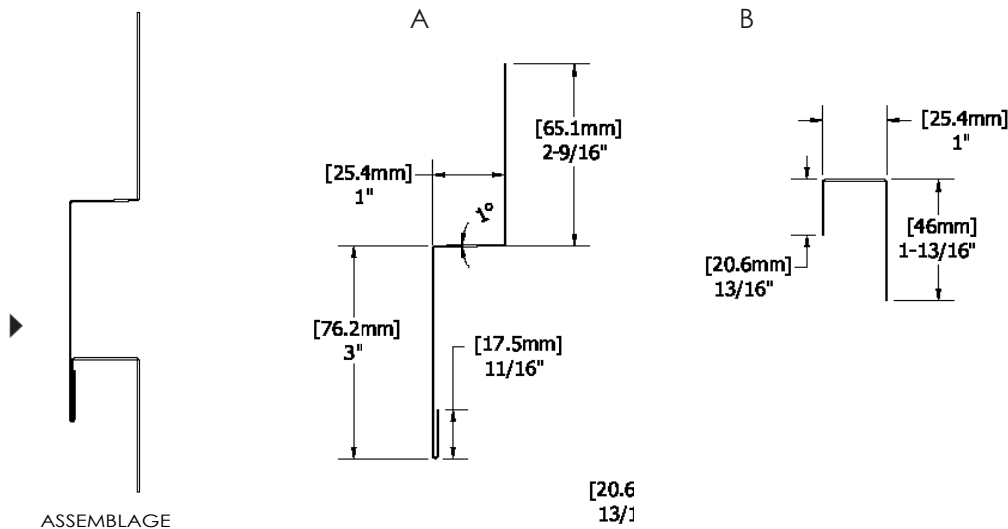

**MOULURE DE  
TRANSITION**

Les moulures de transition horizontales et verticales servent à créer une séparation nette entre deux types de revêtements (comme la brique et l'acier) ou entre deux zones d'un même profilé, notamment lors de l'installation sur de longues. Elle facilite les transitions en assurant un alignement précis et en permettant une dilatation contrôlée des matériaux.

Elle est également utilisée comme moulure d'affaissement, notamment dans le cas d'une pose à la verticale. Permettant l'expansion des matériaux.

- **BOARD AND BATTEN**
- **BOARD AND BATTEN INVERSÉ**

**COIN INTÉRIEUR**

Moulure tout-en-un combine un angle intérieur rigide à 90° avec deux retours de type J Trim intégrés. Elle est conçue pour faciliter l'installation dans les coins rentrants en permettant l'insertion nette des panneaux de chaque côté. Offrant stabilité aux panneaux tout en simplifiant la pose.

**No. M22H (BB & RBB)**  
Coin intérieur avec J intégrés

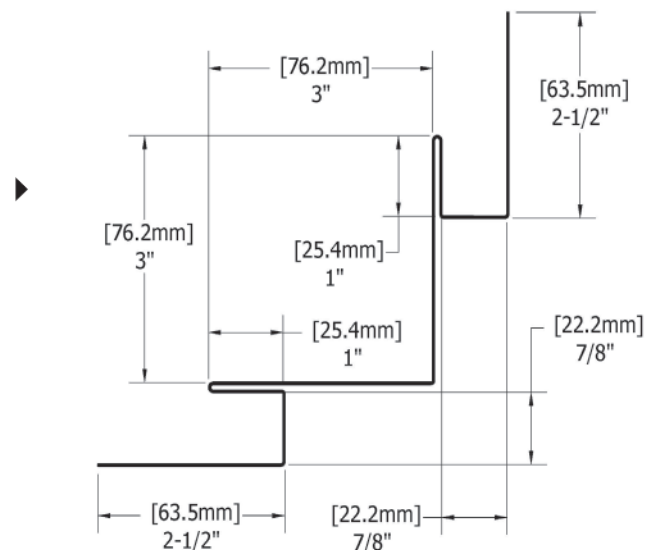

**COIN EXTÉRIEUR**

No 1.  
Le coin extérieur avec J intégrés est conçu pour recevoir et dissimuler les extrémités des panneaux dans les retours en J intégrés de chaque côté. Il permet une installation rapide et assure une finition propre et uniforme.

No 2.  
Le coin extérieur deux pièces comprend une base de fixation et une pièce de recouvrement installée en dernier. Idéal pour masquer les coupes et faciliter les ajustements post-installation, il offre une finition esthétique et un accès simplifié en cas de besoin.

**No. M21H (BB & RBB)**  
Coin extérieur avec J intégrés

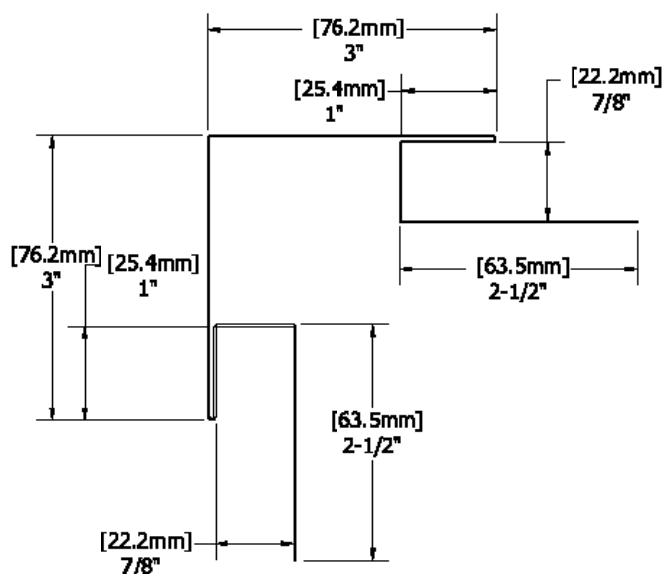

**No. M06I (SPC1.1)**

Baguette de finition de moulure

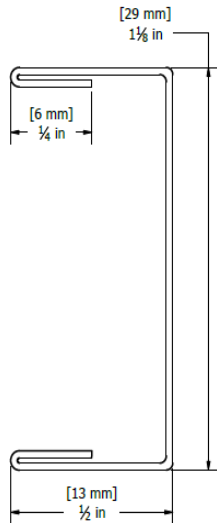

**No. M06J (SPC1.2, SPC1.3)**

Baguette de finition de moulure

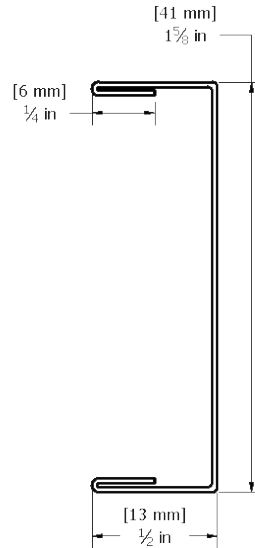

**BAGUETTE DE FINITION  
DE MOULURE**

La moulure de finition s'intègre à un J Trim, un coin extérieur ou un coin intérieur afin de renforcer la fixation du dernier panneau lorsque celui-ci se termine dans la partie plate du profilé. Elle assure un maintien optimal du panneau, tout en procurant une finition soignée et une meilleure stabilité à l'ensemble du système de revêtement.

**No. M24IJ (SPC1.1, SPC1.2, SPC1.3)**

Braquette de fin de mur

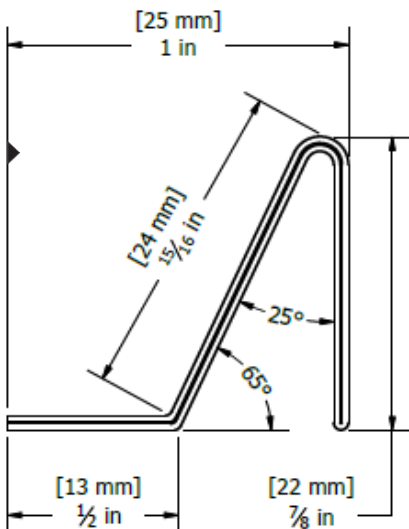

**BRAQUETTE DE  
FIN DE MUR**

Cette braquette se fixe sur l'avant-dernier panneau pour venir accueillir et renforcer l'installation du dernier panneau. Elle permet d'assurer un ancrage solide et une finition sécurisée lorsque la pose se termine en surface plate, tout en contribuant à la durabilité et à la stabilité du panneau.

# PANNEAUX À CANNELURES

## SOLIN D'ÉGOUTTEMENT

Installé à la base des murs ou au-dessus des ouvertures, la moulure d'égouttement a pour fonction de diriger l'eau vers l'extérieur du parement afin d'éviter les infiltrations et les dommages liés à l'humidité.

Conçue avec une pente intégrée, elle assure un drainage efficace tout en offrant une finition nette.

Notez que seulement les solins doubles ou à palettes sont colorés des deux côtés.

**No. M50I (SPC1.1)**  
Solon

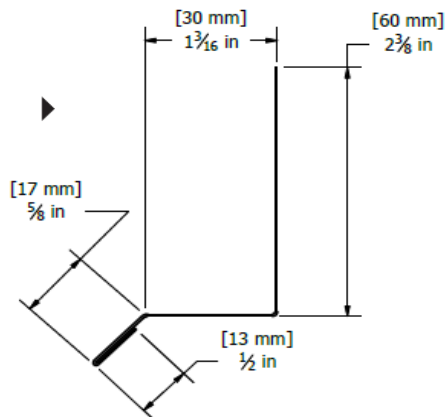

**No. M50J (SPC1.2, SPC1.3)**  
Solon

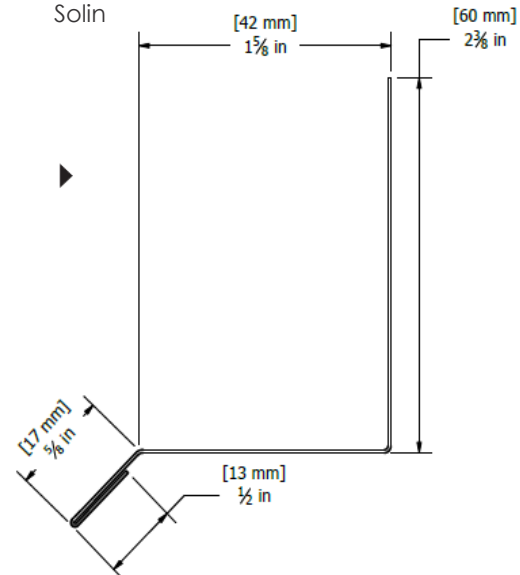

**No. M53I (SPC1.1)**  
Solon double

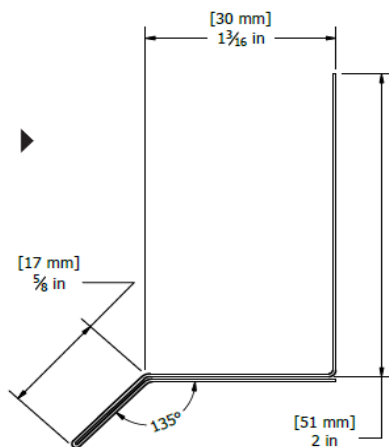

**No. M53J (SPC1.2, SPC1.3)**  
Solon double

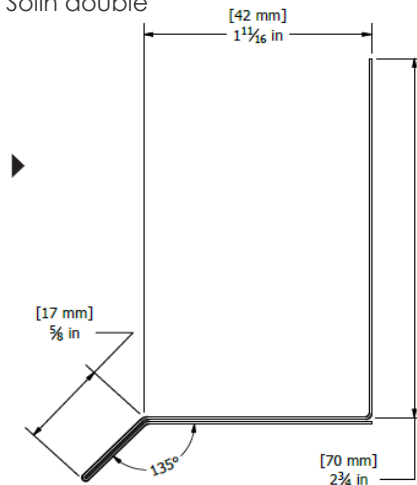

**No. M56I (SPC1.1)**  
Solon à palette variable

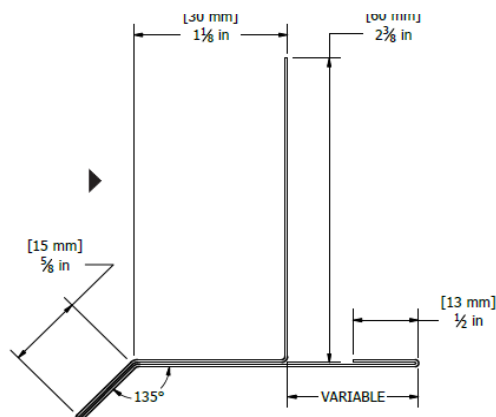

**No. M56J (SPC1.2, SPC1.3)**  
Solon à palette variable

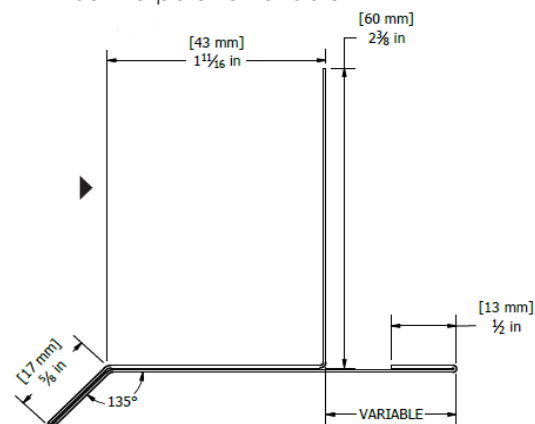

**No. M02A (SPC1.1)**

Double J Trim

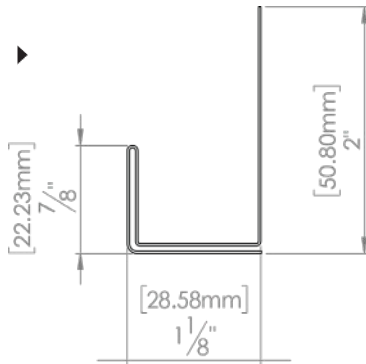

**No. M02B (SPC1.2, SPC1.3)**

Double J Trim

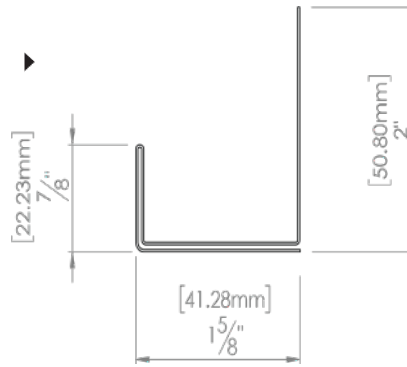

**No. M03A (SPC1.1)**

J Trim à palette variable

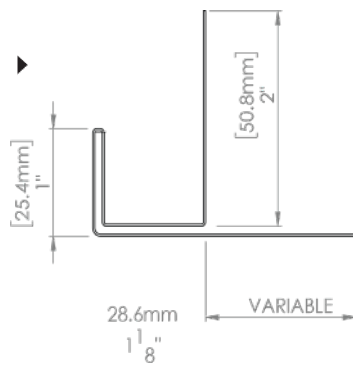

**No. M03B (SPC1.2, SPC1.3)**

J Trim à palette variable

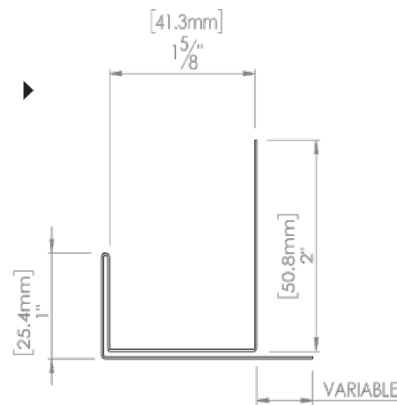

**J TRIM**

Moules de finition essentielles utilisées pour encadrer les ouvertures, les fins de mur et haut de mur. Elles assurent une finition propre et protègent les extrémités exposées des panneaux, tout en facilitant l'expansion et la contraction des matériaux.

**No 1 – J Trim**

Idéale pour les applications où un seul côté est visible. Colorée sur un côté.

**No 2 – J Trim double**

Moulure colorée sur ses deux faces, utilisée lorsque les deux côtés de la moulure sont visibles.

**No 3 – J Trim à palette variable**  
selon les besoins

Conçue pour couvrir la surface requise selon les besoins. Colorée sur les deux côtés.

# PANNEAUX À CANNELURES

## COIN INTÉRIEUR

Moulure tout-en-un combine un angle intérieur rigide à 90° avec deux retours de type J Trim intégrés. Elle est conçue pour faciliter l'installation dans les coins rentrants en permettant l'insertion nette des panneaux de chaque côté. Offrant stabilité aux panneaux tout en simplifiant la pose.

**No. M22IA (SPC1.1)**  
Coin intérieur avec J intégrés

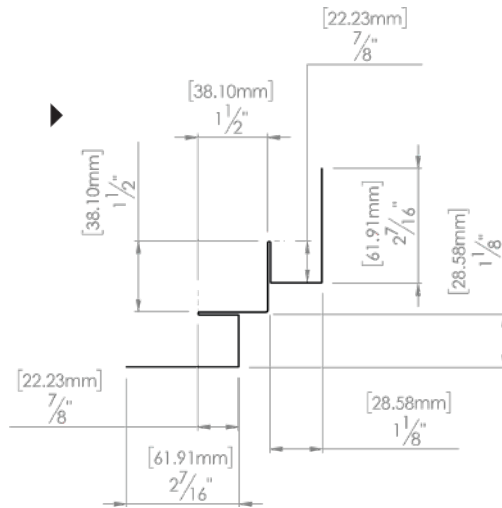

**No. M22IB (SPC1.2, SPC1.3)**  
Coin intérieur avec J intégrés

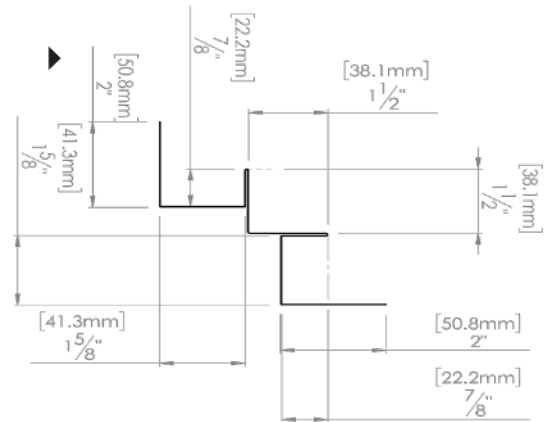

## COIN EXTÉRIEUR

No 1.  
Le coin extérieur avec J intégrés est conçu pour recevoir et dissimuler les extrémités des panneaux dans les retours en J intégrés de chaque côté. Il permet une installation rapide et assure une finition propre et uniforme.

No 2.  
Le coin extérieur deux pièces comprend une base de fixation et une pièce de recouvrement installée en dernier. Idéal pour masquer les coupes et faciliter les ajustements post-installation, il offre une finition esthétique et un accès simplifié en cas de besoin.

**No. M21A (SPC1.1)**  
Coin extérieur avec J intégrés

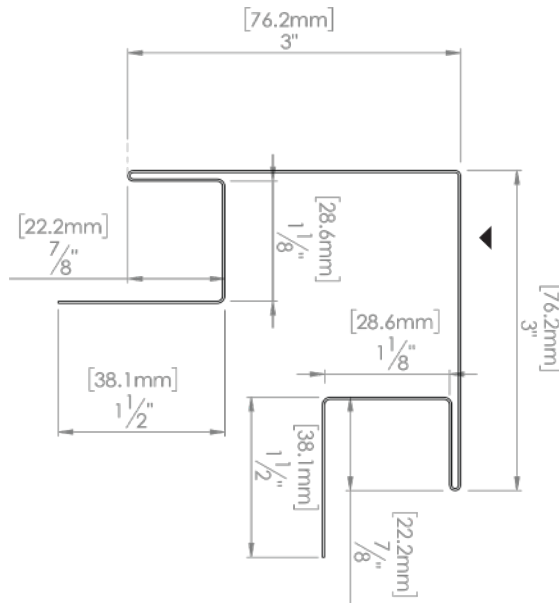

**No. M21B (SPC1.2, SPC1.3)**  
Coin extérieur avec J intégrés

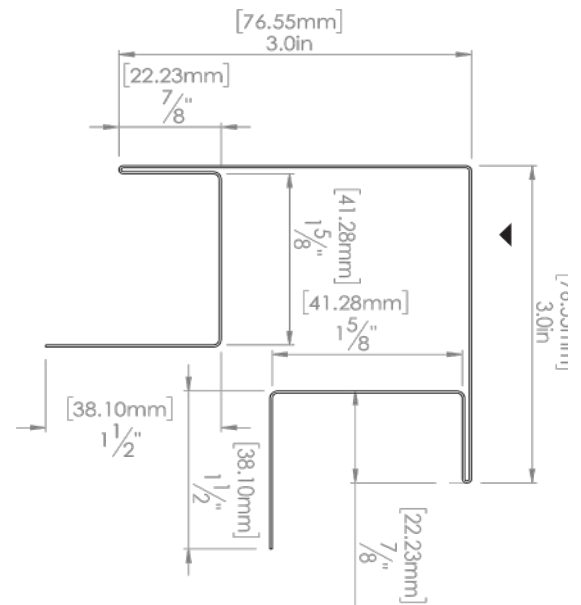

**No. M12I (SPC1.1)**

Moulure de transition verticale

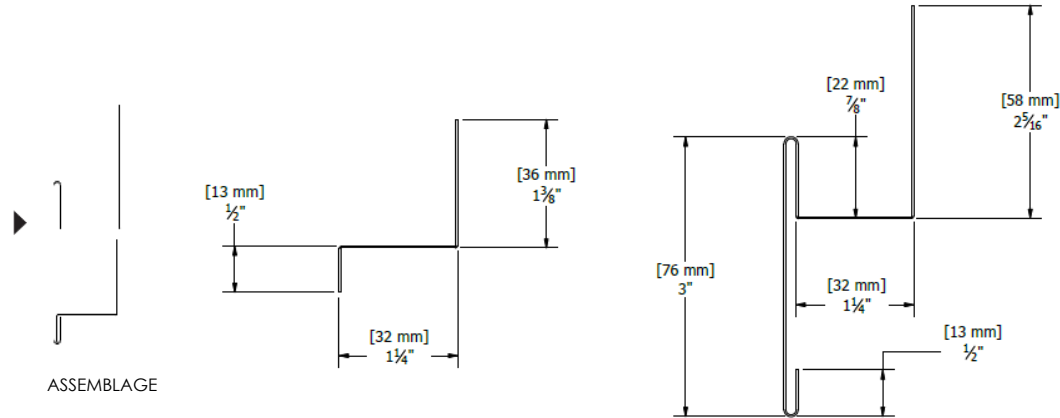

**No. M12J (SPC1.2, SPC1.3)**

Moulure de transition verticale

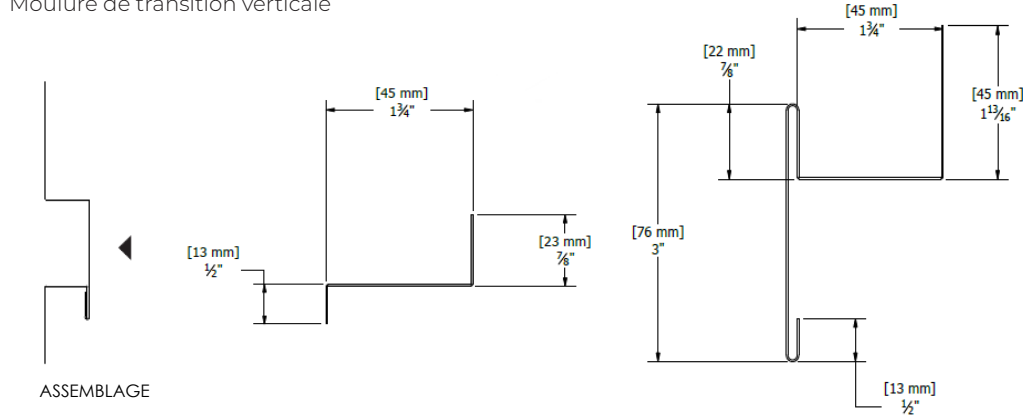

**MOULURE DE  
TRANSITION**

Les moulures de transition horizontales et verticales servent à créer une séparation nette entre deux types de revêtements (comme la brique et l'acier) ou entre deux zones d'un même profilé, notamment lors de l'installation sur de longues. Elle facilite les transitions en assurant un alignement précis et en permettant une dilatation contrôlée des matériaux.

Elle est également utilisée comme moulure d'affaissement, notamment dans le cas d'une pose à la verticale. Permettant l'expansion des matériaux.

# ■ PANNEAUX À CANNELURES

## MOULURE DE TRANSITION

Les moulures de transition horizontales et verticales servent à créer une séparation nette entre deux types de revêtements (comme la brique et l'acier) ou entre deux zones d'un même profilé, notamment lors de l'installation sur de longues. Elle facilite les transitions en assurant un alignement précis et en permettant une dilatation contrôlée des matériaux.

Elle est également utilisée comme moulure d'affaissement, notamment dans le cas d'une pose à la verticale. Permettant l'expansion des matériaux.

**No. M13I (SPC1.1)**  
Moulure de transition horizontale

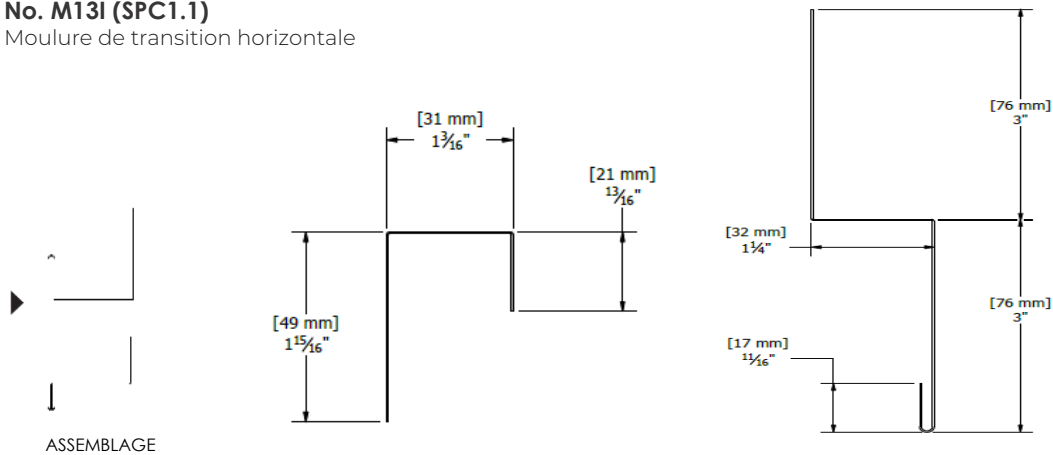

**No. M13J (SPC1.1)**  
Moulure de transition horizontale

